

التقرير السنوي لوالة الجامعة للتطوير و الجودة وخدمة المجتمع ١٤٣٩ - ١٤٤٠ هـ





التقرير السنوي
لوكالة الجامعة للتطوير والجودة
وخدمة المجتمع
١٤٣٩-١٤٤٠هـ

المملكة العربية السعودية
وزارة التعليم
جامعة الحدود الشمالية
وكالة الجامعة للتطوير والجودة وخدمة المجتمع

التقرير السنوي
١٤٣٩/١٤٤٠هـ
حقوق الطبع محفوظة لجامعة الحدود الشمالية

لا يجوز إعادة طبع أو نسخ هذا التقرير أو جزء منه أو تخزينه بأي هيئة أو صورة سواء
كانت إلكترونية أو مطبوعة دون موافقة خطية من الجامعة

بِسْمِ اللَّهِ الرَّحْمَنِ الرَّحِيمِ





خادم الحرمين الشريفين

الملك سلمان بن عبدالعزيز آل سعود

حفظه الله ورعاه





صاحب السمو الملكي الأمير
محمد بن سلمان بن عبد العزيز آل سعود

ولي العهد ونائب رئيس مجلس الوزراء وزير الدفاع
حفظه الله ورعاه





صاحب المعالي وزير التعليم

الدكتور / أحمد بن محمد آل الشيخ



الفهرس

- كلمة معالي مدير الجامعة ١٢
- كلمة وكيل الجامعة للتطوير والجودة وخدمة المجتمع ١٤
- التعريف بوكالة الجامعة للتطوير والجودة وخدمة المجتمع ١٥
- عمادة خدمة المجتمع والتعليم المستمر ١٩
- عمادة الجودة والاعتماد الأكاديمي ٣٥
- عمادة التعليم الإلكتروني والتعلم عن بعد ٤١
- عمادة تطوير التعليم الجامعي ٤٩
- عمادة تقنية المعلومات ٥٧
- مركز الوثائق والمحفوظات ٦٣
- إنجازات الوكالة للعام الجامعي ١٤٣٩ / ١٤٤٠هـ والمأمول لإنجازه للعام القادم ٦٧





معالي مدير الجامعة

أ.د. محمد بن يحيى الشهري

الحمد لله والصلاة والسلام على رسول الله . . . أما بعد ،،
لا شك أن الاهتمام بمعايير الجودة في الجامعات وتطويرها أصبح اليوم أولوية من أولويات الدول المتقدمة، وأحد معايير حضارة ورقية وتميز بلد ما، والجودة مسؤولية الجميع وهي رحلة مستمرة، تتحقق من خلال إتقان العمل والإبداع والتميز .
والجودة قبل أن تكون معياراً عالمياً؛ فهي مطلب إسلامي حيث حثنا ديننا علي جودة وإتقان العمل في العديد من الآيات القرآنية والأحاديث النبوية الشريفة .
وقد حرصت حكومة خادم الحرمين - أيدها الله- على الاهتمام بالجودة، حيث جاءت (رؤية المملكة ٢٠٣٠) لتوحد كافة الجهود المبذولة في مجال الجودة والتميز، وفي مقدمتها الجامعات التي تسهم في تحقيق هذه الرؤية الطموحة للأخذ بمعايير الجودة الشاملة .
لذا فقد حرصت جامعة الحدود الشمالية على اتخاذ إجراءات متقدمة لضمان الجودة والاعتماد الأكاديمي، في ضوء أهداف الخطة الاستراتيجية للجامعة، ورسالتها وقد حققت في هذا الشأن إنجازات مشهودة على المستويين الوطني والدولي .
وتسرع الجامعة الخطة نحو استيفاء كافة معايير جودة التعليم الجامعي مع التطوير والتحسين المستمر، وتعمل على زيادة قدراتها الابتكارية والإبداعية، وما يتطلبه ذلك من تنمية لمهارات أعضاء هيئة التدريس، والجهاز الإداري، والارتقاء بمستوى الأداء الأكاديمي، وتطوير أساليب التقييم والقياس والتدريب، وبناء شخصية الطالب؛ للوصول بخريج يحقق حاجات المجتمع ومطلبات التنمية وسوق العمل مستعينة في ذلك بتطبيق أحدث نظم الجودة للارتقاء نحو المستقبل .
ومن هنا نشيد بالدور المتميز الذي تقوم به وكالة الجامعة للتطوير والجودة وخدمة المجتمع ومنسوبيها، والعمادات المساندة، ونشد على أيديهم مقدماً لهم الشكر على جهودهم المبذولة لرقمي الجامعة ورفعتها محلياً ودولياً .
سائلاً المولى عز وجل أن يوفقهم في عملهم، وأن يوفق ولاية الأمر لما فيه خير البلاد والعباد .





وكيل الجامعة للتطوير والجودة وخدمة المجتمع

أ. د. خلف بن مطلق الشمري

الحمد لله رب العالمين والصلاة والسلام على نبينا محمد وعلى آله وصحبه أجمعين وبعد ،
تعمل هذه الوكالة ومنذ إنشائها جنباً إلى جنب مع الجهات الأخرى بالجامعة ضمن تطلعات ورؤية ورسالة الجامعة، وتماشياً مع
رؤية ٢٠٣٠ تحرص الوكالة وضمن الخطة الاستراتيجية للجامعة على التأكد من تطبيق أسس ومعايير الجودة أكاديمياً على
المستويين المؤسسي والبرامجي ، وذلك للارتقاء بالعمل التعليمي والحصول على رضا المستفيد : الطالب والمجتمع ،
بالإضافة إلى أن الوكالة تعمل على التأكد من جودة العمل في الشق الإداري بقطاعات وإدارات الجامعة المختلفة ،
ومن هنا نجد أن الوكالة تعمل على تطوير قدرات ومهارات منسوبي الجامعة الأكاديميين والإداريين من
خلال عقد الدورات وورش العمل . . إلخ داخل الجامعة وخارجها .

وعليه تقع على عاتق الوكالة الاستمرار في متابعة قياس الأداء ومراقبة الجودة على جميع المستويات، باضافة إلى مسؤولية
مشاركة المجتمع والارتقاء بأفراده عن طريق تقديم برامج دبلومات ودورات هادفة ذات جودة عالية .
ومع تطور التقنية، فالوكالة عملت على تحويل جميع التعاملات والإجراءات من النمط التقليدي الورقي إلى النمط
الإلكتروني ، حيث نشرت ثقافة التعاملات الإلكترونية وعقدت الدورات والورش التي تساعد على السرعة في التحول
إلى النظام الإلكتروني .

وهنا تسعد وكالة الجامعة للتطوير والجودة وخدمة المجتمع بأن تقدم هذا التقرير عن ماتم من انجازات في الوكالة والعمادات
التابعة لها خلال عام ١٤٣٩هـ - ١٤٤٠هـ ، املة بأن يكون هذا التقرير محفزاً للقاريء في تقديم تغذية راجعة للوكالة لتطوير
العمل مستقبلاً .

والله من وراء القصد

التعريف بوكالة الجامعة للتطوير
والجودة وخدمة المجتمع

مقدمة:

تعتبر وكالة الجامعة للتطوير والجودة وخدمة المجتمع من أحدث وكالات الجامعة نشأة فلقد تم انشائها عام 1436هـ.

رؤية الوكالة:

الريادة والإبداع على المستوى المحلي والإقليمي في التطوير والجودة وخدمة المجتمع.

رسالة الوكالة:

الارتقاء بمستوى الجودة والأداء الأكاديمي والإداري لمنسوبي الجامعة وتحقيق شراكة مجتمعية متينة من خلال تقنية عالية الجودة وبيئة داعمة.

أهداف الوكالة:

1. تنمية وتطوير الكادر الأكاديمي والإداري لمنسوبي الجامعة.
2. ترسيخ الممارسات الأكاديمية الإدارية المعتمدة عالمياً.
3. خلق جامعة إلكترونية داعمة للتعليم التفاعلي.
4. خلق وتطوير شراكات قوية مع مؤسسات المجتمع المحلي لتبادل الخبرة والتدريب.
5. نشر ثقافة الجودة والوعي بأهمية التطوير والتحسين المستمر والتفاعل مع المجتمع.
6. التحسين المستمر لضمان تحقيق معايير الجودة والاعتماد الأكاديمي.
7. تفعيل وترسيخ دور الجامعة في خدمة المجتمع وتطوير مهارات ومعارف أفرادها عبر التدريب والتأهيل.
8. الاطلاع ومواكبة التغيرات والتقنيات الجديدة والعمل بمقتضاها.
9. المساعدة في بناء ووضع استراتيجيات للعمادات والإدارات.
10. القياس والتقويم المستمر للأداء والمخرجات والإنتاجية ووضع خطط للتحسين.
11. دعم مشاريع الخطة الاستراتيجية للجامعة ومتابعة تنفيذها وتشجيع المبادرة التي تساعد في تحقيق الخطة.

الهيكل التنظيمي للوكالة:

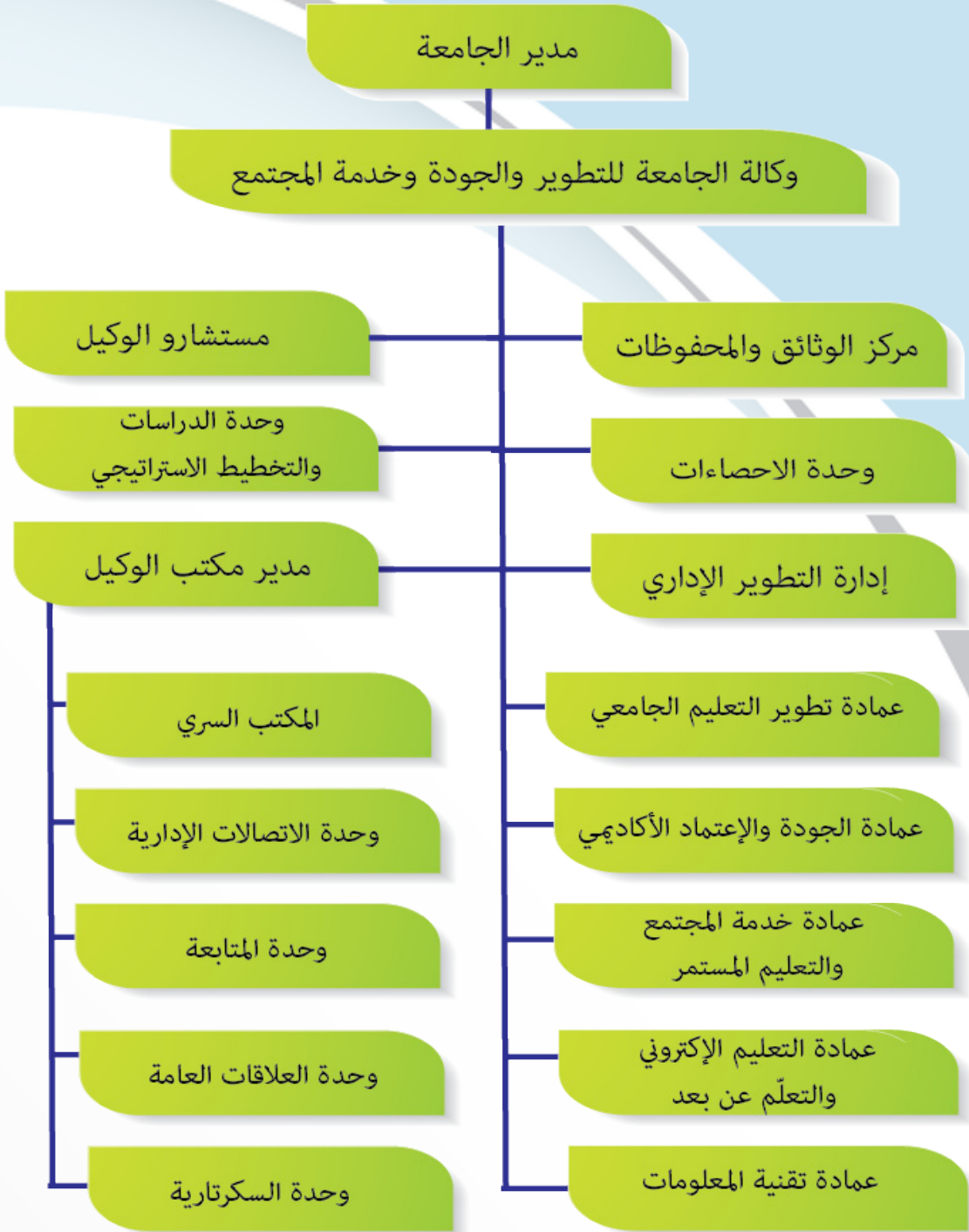

بيانات منسوبي الوكالة:



مستشار الوكيل لتقنية المعلومات
د. محمود احمد البواليز
mahmoud.bawaleez@nbu.edu.sa
5505



مستشار الوكيل لتقنية المعلومات
د. شهرين ازوان
Sharin.nazeer@nbu.edu.sa
5686



رئيس وحدة الاحصاء والمعلومات
د. زكريا محمد صالح
Zakariya@nbu.edu.sa
5840

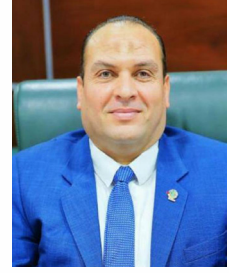

مستشار الوكيل للوجدة والتخطيط الاستراتيجي
ا.د. ايهاب صبري محمد
Ehab.Gad@nbu.edu.sa
5070



الاتصالات الادارية
ا. عبدالرحمن خالد الرويلي
Abdurhman.alrwaiili@nbu.edu.sa
5632



مدير مكتب الوكيل
ا. زياد الطالب
Zuied.Altalab@nbu.edu.sa
4298

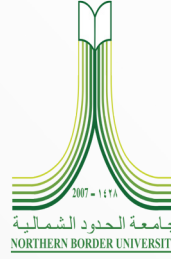

وحدة الدراسات والتخطيط الاستراتيجي
د. عبد العزيز الزايدي
a.alenazi@nbu.edu.sa



وحدة الاحصاء والمعلومات
ا. عبدالناصر صابر محمد
Abdelnasser.mohammed@nbu.edu.sa
5840



الاتصالات الادارية
ا. منيف كتيل العنزي

fahadm.alsubaie@nbu.edu.sa
5633



الاتصالات الادارية
ا. فهد ماجد السبيعي

5633



الاتصالات الادارية
ا. عبدالله الصفاوي العنزي

Abdullah.Alenazi@nbu.edu.sa
5007

عمادة خدمة المجتمع والتعليم المستمر

مقدمة

انشئت عمادة خدمة المجتمع والتعليم المستمر بتاريخ 7/6/1429هـ.

الرؤية

السعي لحدور ريادي في الجامعة والمجتمع، وإسهام مجتمعي فاعل، وتميز تعليمي وتدريبى ومعرفى، نحو جودة تنافسية.

الرسالة

ان تكون العمادة أداة تمكين لازدهار المجتمع والارتقاء بمستوى الوعي والسلوك فيه بتقديم برامج تأهيل وتعليم وتدريب وتطوير وذلك بما تملكه من كواد علمية وخبرات تربية.

الأهداف

1. المساهمة في تنمية القوى البشرية وذلك عن طريق توفير برامج متنوعة في المجالات الخدمات التعليمية والتدريبية والتعليم المستمر، وذلك في شكل دورات وبرامج تطويريه أو تدريبية لتنمية القوى البشرية بالملكة على مختلف فئاتها ومستوياتها التأهيلية.
2. تقديم المساعدات المهنية والمساندة العلمية.
3. المساهمة في نشر الثقافة المعرفة الوعي العلمي والتقني لمختلف قطاعات المجتمع بالأساليب المختلفة شاملة تنظيم الحلقات الدراسية والندوات والمؤتمرات.
4. العمل على إيصال نتائج الدراسات والبحوث في مختلف مجالات المعرفة إلى جميع قطاعات أفراد المجتمع المختلفة ذات الصلة بطبيعة أعمالهم ومهامهم بعد تيسيرها ووضعها في شكل إجرائى.
5. إسداء المشورة والنصح وتوفير المعلومات للأفراد والمؤسسات العامة والخاصة، للنهوض بعمل معين أو حل مشكلة تمتلك الجامعة القدرة على إيجاد حل لها.
6. نشر الوعي الإسلامى، والصحى، والفنى، والمهنى، والثقافى، والاجتماعى والتر بوى بين أفراد المجتمع وذلك بالتعاون مع الجهات ذات العلاقة.
7. تقوية إحساس المجتمع المحلى بدور جامعة الحدود الشمالية وأهميتها كمؤسسة علمية تربية، مما يشجع المجتمع العمل على مساندة الجامعة لتحقيق أهدافها.

الهيكل التنظيمي:

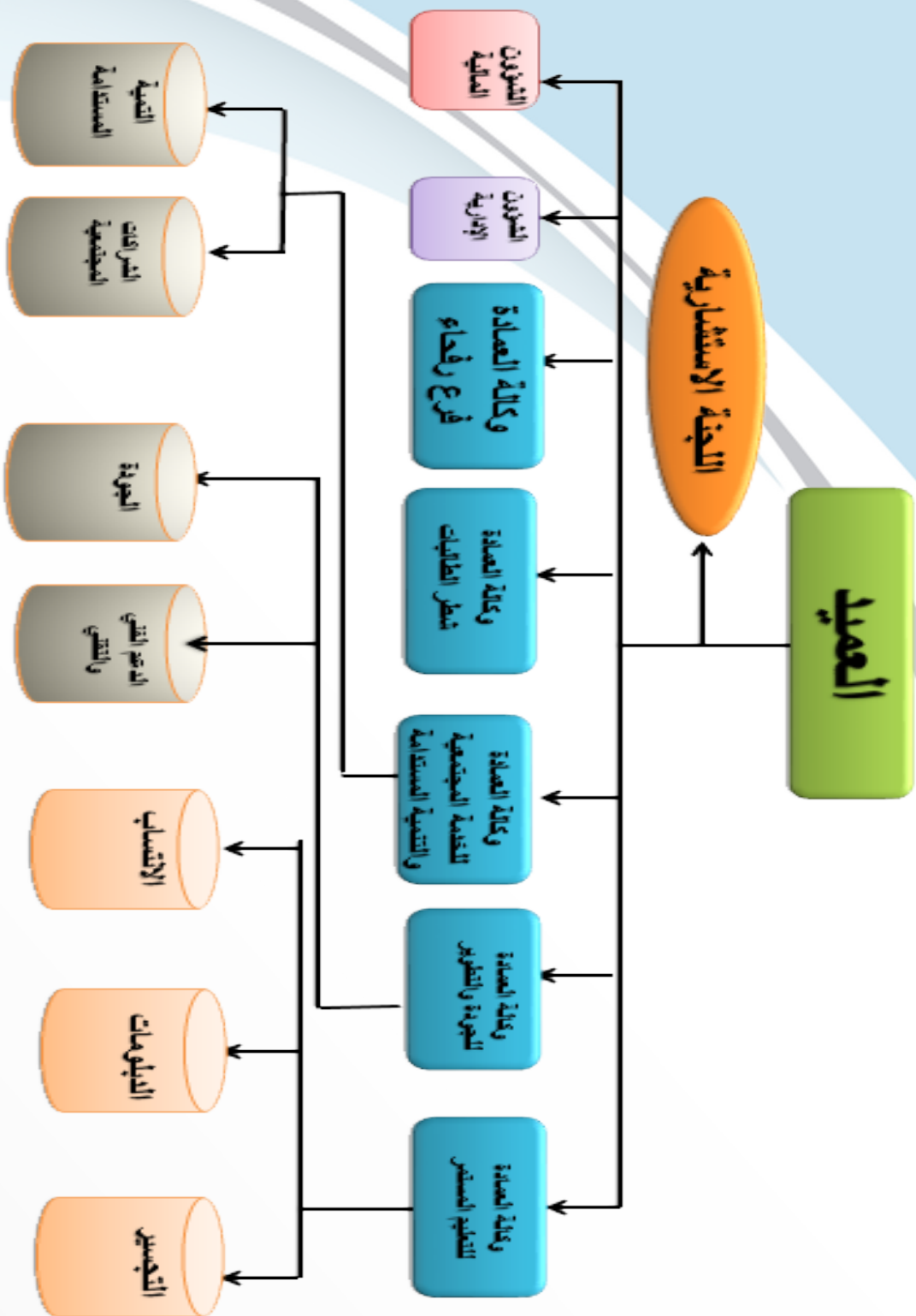

بيانات منسوبي العمادة:

| التحويلة الداخلية | البريد الالكتروني | الاسم | المنصب |
|-------------------|---|--------------------------------|--|
| ٤٨٤٨ | malmadani@nbu.edu.sa | د.معن بن محمد المدني | العميد |
| ٤٣٣٣ | nasser.almutlaq@nbu.edu.sa | د. ناصر بن ماجد المطلق | وكيل العمادة للتنمية المستدامة |
| - | Jehan_alandejani@nbu.edu.sa | د. جيهان عبدالوهاب الانديجاني | وكيلة العمادة شطر الطالبات |
| ٤٦٧١ | Mohammed.alanssari@nbu.edu.sa | أ.محمد عبدالكريم الانصاري | وكيل العمادة برفحا |
| ٥٠٩٣ | Abdullah.twairesh@nbu.edu.sa | د.عبدالله عويد طويرش | وحدة الدبلومات |
| ٥١٤٠ | Ahmed.kallel@nbu.edu.sa | د. احمد عبدالوهاب القلال | وحدة التجسير |
| ٤٧٢٩ | Samer.al-nagar@nbu.edu.sa | د.سامر احمد النجار | وحدة الشراكة المجتمعية |
| ٤٢٣٣ | Mohammedgamal.atwa@nbu.edu.sa | د.محمد جمال عطوة | وحدة التنمية المستدامة |
| ٥٥١٨ | Sfian.hamad@nbu.edu.sa | د.سفيان عبدالرحيم حمد | وحدة الدعم الفني والتقني |
| ٤٣٣٢ | aaltawati@nbu.edu.sa | علاء صابر عبدالرحمن التواتي | مدير الادارة بالعمادة |
| ٤٧٢٤ | hazzaa.alshammari@nbu.edu.sa | هزاع هائل مهوس الشمري | الشؤون المالية |
| ٥٠٨٣ | nbu.edu.@Abdullah.Alanazi ^٢ sa | عبدالله ضحوي خزيم العنزي | الشؤون المالية |
| ٥٠٨٢ | Abdualrahman.Alenazi@nbu.edu.sa | عبدالرحمن احمد عويد العنزي | الشؤون المالية |
| ٤٢٣١ | Hlyel.Alhazmy@nbu.edu.sa | هليل الأسمر جفين الحازمي | الاتصالات الادارية |
| ٥٤٠٠ | Abdulaziz.Aloudi@nbu.edu.sa | عبدالعزيز فهد عبدالعزيز العودي | العلاقات العامة والتسويق |
| ٤٢٣٤ | Majed.Alenazi@nbu.edu.sa | ماجد مطلق ذوقان العنزي | سكرتير وكيل العمادة للتعليم المستمر وسكرتير اللجان |
| ٤٢٩٤ | Ahmad.Alenazi@nbu.edu.sa | احمد الخلفي مضحي العنزي | الدبلومات |
| ٤٢٣٦ | Farhan.Alanazi@nbu.edu.sa | فرحان الاسمر فرحان العنزي | المستودع والصيانة |
| - | abdulaziz.shreda@nbu.edu.sa | عبدالعزيز اشريدة علي الرويلي | مكتب وكيل العمادة للتعليم المستمر |

| التحويلة الداخلية | البريد الالكتروني | الاسم | المنصب |
|----------------------|---------------------------------------|----------------------------|--------------------|
| ٥٠٨٧ | Marim.Alenazi@nbu.edu.sa | مريم حمود عبدالله العنزي | الشؤون الأكاديمية |
| ٥٢٤٨ | Aminh.Al-Rwile@nbu.edu.sa | أمينة عيد جهيم الرويلي | سكرتيرة العميدة |
| ٥٨٢٣ | nbu.edu.sa@Hanan.Alenazi ^٣ | حنان بطي عوض العنزي | الاتصالات الإدارية |
| ٥٨٢٤ | Manahil.alkhadheri@nbu.edu.sa | مناهل عبدالله محمد الخضيرى | الشؤون المالية |
| - | - | سالم رشيد الهزيمي | مراسل خارجي |

اولا : برامج الدبلومات

| النشاط | مكان تنفيذ النشاط | القائم بالتنفيذ بالعمادة | التاريخ | الفئة المستهدفة |
|---|-------------------|--------------------------|-----------|-------------------|
| تنفيذ دبلوم الموارد البشرية (بنين/بنات) | عرعر | وحدة الدبلومات | ١٤٤٠-١٤٣٩ | خريجي البكالوريوس |
| تنفيذ دبلوم المحاماة (بنين/بنات) | عرعر | وحدة الدبلومات | ١٤٤٠-١٤٣٩ | خريجي البكالوريوس |
| تنفيذ دبلوم الارشاد الاسري (بنين/بنات) | عرعر | وحدة الدبلومات | ١٤٤٠-١٤٣٩ | خريجي البكالوريوس |

ثانيا: برامج التيسير

| النشاط | مكان تنفيذ النشاط | القائم بالتنفيذ بالعمادة | التاريخ | الفئة المستهدفة |
|---|------------------------------|--------------------------|--------------|--------------------------------|
| عقد برنامج البكالوريوس - التيسير (تقنية المختبرات الطبية) | كلية العلوم الطبية التطبيقية | وحدة التيسير | ١٤٤٠/١٤٣٩ هـ | أصحاب دبلومات المختبرات / رجال |
| عقد برنامج البكالوريوس - التيسير (التمريض) | كلية التمريض | وحدة التيسير | ١٤٤٠/١٤٣٩ هـ | حاملات دبلومات التمريض / نساء |

ثالثاً: وحدة التنمية المستدامة

| م | النشاط | المستفيد | تاريخ الدورة | عدد الأيام | المدرّب |
|----|--|-----------------------------|--------------|------------|---|
| ١ | تعليم الحاسب الآلي | أمن المنشآت | ١٤٤٠/١/٢٠ | ١٢ | د/ سفيان عبدا لرحيم علي أ/ فادي خليل ابو زويد |
| ٢ | لغة إنجليزية (مبتدئ) | أمن المنشآت | ١٤٤٠/١/٢٠ | ٢٤ | د/الياس سليم بن سالم أ/ ايمن صلاح الدين نافع |
| ٣ | الاتصالات الإدارية | أمن المنشآت | ١٤٤٠/١/٢٠ | ١٢ | أ.د. / محمد جمال محمد عطوة د/ سامر أحمد محمد النجار |
| ٤ | دورة إعداد مدرب | تطوير التعليم الجامعي | ١٤٤٠/١/٢٠ | ٥ | أ.د/ عمرو تمام أ.د/ إيهاب صبري |
| ٥ | دورة مايكروسوفت (Word + Excel) | نساء عرعر | ١٤٤٠/٢/٦ | ١٢ | هدى تركي طالب الخطيب |
| ٦ | تنمية الموارد البشرية | نزلاء السجن | ١٤٤٠/٢/٧ | ٢٤ | أ.د. / محمد جمال محمد عطوة د/ عبد الله طويرش السرحان د/ سامر أحمد محمد النجار |
| ٧ | تنمية مهارات التفكير | طالبات | ١٤٤٠/٢/١٦ | ٢ | د. جيهان عبدالوهاب الانديجاني |
| ٨ | الوعي التقني | مدرسة غرناطة المتوسطة | ١٤٤٠/٢/١٩ | ١ | هلال مزعل العنزي |
| ٩ | النظافة ثقافة | المتوسطة الأولى طريف | ١٤٤٠/٢/١٤ | ٢ | د/ نهى حسن د/ بسمة قرابة أ/ صفوة الطيب |
| ١٠ | وقاية المراهقات من التحرش وأخطار مواقع التواصل الاجتماعي | نادي الحي طريف | ١٤٤٠/٢/٢١ | ١ | د/ رباب عبد الله العوض |
| ١١ | مخاطر الهواتف الذكية على الأطفال وكيفية حجب المواقع الغير مرغوب فيها | المتوسطة الخامسة بطريف | ١٤٤٠/٢/٢٦ | ١ | أ/ أسماء الهشمي |
| ١٢ | الثقة بالنفس | ثانوية المغيرة رفحاء | ١٤٤٠/٢/٢٧ | ١ | مرضي مشوح الشمري |
| ١٣ | فن القراءة | ثانوية أبو بكر الرازي رفحاء | ١٤٤٠/٢/٢٩ | ١ | مرضي مشوح الشمري |

| | | | | | |
|----|--|----------------------------------|-----------|----|--|
| ١٤ | دورة مايكروسوفت (Excel & Access) | نساء عرعر | ١٤٤٠/٣/٦ | ١٢ | هدى تركي طالب الخطيب |
| ١٥ | الجودة مسألة ثقة | الجمعية السعودية للجودة بعرعر | ١٤٤٠/٣/٧ | ٢ | أ.د/ إيهاب صبري محمد |
| ١٦ | القيادة والإدارة | نساء طريف | ١٤٤٠/٣/٨ | ١ | د/ ابتسام خالد سلامة |
| ١٧ | Enhance of English | نساء عرعر | ١٤٤٠/٣/٨ | ٣ | مريم نايف زنعاف العنزي مشاعل مياح سالم العنزي |
| ١٨ | تعليم الكبار | معلمي عرعر | ١٤٤٠/٣/٨ | ٥ | د/ مصعب مطلق العنزي |
| ١٩ | باحث المستقبل | معلمي عرعر | ١٤٤٠/٣/١٠ | ٥ | أ. د عبدالحكيم محمد بوادقجي |
| ٢٠ | باحث المستقبل | معلمات عرعر | ١٤٤٠/٣/١٠ | ٥ | د/ ياسر محمد الصاوي |
| ٢١ | مهارات السكرتارية الإبداعية | موظفي الدولة | ١٤٤٠/٣/١٧ | ٣ | معهد الإدارة |
| ٢٢ | استخدام تكنولوجيا المعلومات في مجال تعليم الكبار | معلمي عرعر | ١٤٤٠/٣/١٩ | ٥ | د/ مشعل النابلسي |
| ٢٣ | كتابة التقارير | نساء طريف | ١٤٤٠/٣/١٩ | ١ | د/ ابتسام خالد سلامة |
| ٢٤ | الكيمياء في حياتنا | الثانوية الثالثة طريف | ١٤٤٠/٣/١٩ | ٢ | د/ هاجر إبراهيم وهبي د/ سامية جمعي مختار عوني د/ سميحة محمد طاهر سلماوي أ/ سوسن عبد الحميد الحداد |
| ٢٥ | تعليم اللغة الإنجليزية لمعلمات المرحلة الابتدائية | كلية المجتمع بطريف | ١٤٤٠/٣/١٩ | ٥ | د/ داليا عبد الوهاب مسعود |
| ٢٦ | الإعجاز العددي في القرآن | معهد الزهراء | ١٤٤٠/٣/١٩ | ١ | أ/ فوزية حسن العوني |
| ٢٧ | إعداد التقارير | موظفي الدولة | ١٤٤٠/٣/٢٤ | ٣ | معهد الإدارة |
| ٢٨ | التدريس الفعال لتعليم الكبار في ضوء أبحاث الدماغ | معلمي عرعر | ١٤٤٠/٣/٢٤ | ٥ | د/ مصعب مطلق العنزي |
| ٢٩ | مهارات التفكير | نساء عرعر | ١٤٤٠/٣/٢٤ | ٢ | د/ جيهان الإنديجاني |
| ٣٠ | قداسة الضاد | مسرح التعليم | ١٤٤٠/٤/٣ | ١ | د/ هلال مزعل |
| ٣١ | تهيئة قيادات الإدارة التعليمية وتعزيز قدراتها | معلمي عرعر | ١٤٤٠/٤/٥ | ١ | د/ هلال مزعل العنزي |

| | | | | | |
|---|----|-----------|---------------------|---|----|
| هدى تركي طالب الخطيب | ١٢ | ١٤٤٠/٤/٦ | نساء عرعر | دورة مايكروسوفت PowerPoint & (outlook) | ٣٢ |
| د/ ابتسام خالد سلامة | ٢ | ١٤٤٠/٤/١٢ | نساء طريف | دورة الابداع والابتكار الاداري | ٣٣ |
| د/ ابتسام خالد سلامة | ٥ | ١٤٤٠/٤/١٩ | نساء طريف | التأهيل لسوق العمل | ٣٤ |
| د/ ابتسام خالد سلامة | ١ | ١٤٤٠/٣/٨ | نساء طريف | أ/نجاهة صولي | ٣٥ |
| د./ بكر محمد سعيد عبد الله | ١ | ١٤٤٠/٥/٢ | دار الملاحظة | أجعل لحياتك معنى | ٣٦ |
| د/ عفاف ممدوح محمد | ٥ | ١٤٤٠/٥/٧ | نساء رفحاء | خرائط المنهج ونواتج التعلم في خطط برامج رياض الأطفال | ٣٧ |
| د./ بكر محمد سعيد عبد الله | ١ | ١٤٤٠/٥/٩ | دار الملاحظة | هدء من روعك: لا للآلام والتهديدات | ٣٨ |
| د/ رحاب رأفت عبد الرازق | ٥ | ١٤٤٠/٥/٧ | نساء رفحاء | أثر السمئة على صحة الإنسان | ٣٩ |
| محمد مأمون إبراهيم أبو دية | ١٢ | ١٤٤٠/٥/١٥ | أمن المنشآت طريف | الاتصالات الإدارية | ٤٠ |
| د/ جمعة محمد الزهيري | ١ | ١٤٤٠/٥/١٦ | دار الملاحظة | نعم نستطيع: تنمية فعاليات الذات | ٤١ |
| د/ جمعة محمد الزهيري | ١ | ١٤٤٠/٥/١٦ | دار الملاحظة | نعم نستطيع: تنمية فعاليات الذات | ٤٢ |
| أ/ عبد الله ضحوي | ١ | ١٤٤٠/٥/١٧ | شؤون الطلاب | التصوير الفوتوغرافي | ٤٣ |
| هيام عيسى محمد سلامة عيسى | ١ | ١٤٤٠/٥/١٨ | نساء رفحاء | English for sale | ٤٤ |
| د:جيهان عبدالوهاب الانديجاني | ٢ | ١٤٤٠/٥/٢٠ | معلمات عرعر | برنامج منظومة الاختراع | ٤٥ |
| د/ رحاب رأفت عبد الرازق | ٥ | ١٤٤٠/٥/٢١ | نساء رفحاء | أمراض القلب الوعائية | ٤٦ |
| د/ عفاف ممدوح محمد | ٥ | ١٤٤٠/٥/٢١ | نساء رفحاء | استراتيجيات ومهارات التدريس الفعال في الطفولة المبكرة | ٤٧ |
| أ.د/ محمد جمال محمد عطوة د/ سامر أحمد النجار د/ أحمد القلال | ١٢ | ١٤٤٠/٥/٢٩ | أمن المنشآت | الاتصالات الإدارية | ٤٨ |
| د/ سامح حسن عوض بكري | ١ | ١٤٤٠/٥/٢٣ | دار الملاحظة | اكتشف قدراتك واستغرق في استثمارها | ٤٩ |

| | | | | | |
|----|---|-----------------------|-----------|----|---|
| ٥٠ | الإرشاد الأكاديمي | تطوير التعليم الجامعي | ١٤٤٠/٥/٢٣ | ١ | د/ سعود ملوح |
| ٥١ | كيمياء الفواكه والخضروات واسرارها الغذائية لألوانها | المتوسطة الأولى طريف | ١٤٤٠/٥/٢٣ | ١ | د/ هاجر إبراهيم وهبي د/ فاطمة عمار سعدي د/ إكرام صالح بالشيباني أ/ بيان حسن الحربي |
| ٥٢ | تعليم اللغة الإنجليزية عن طريق الترفيه | كلية المجتمع بطريف | ١٤٤٠/٥/٢٣ | ٥ | د/ عائشة فضل المولى الإمام د/ داليا عبد الوهاب مسعود د/ سعاد عبد العزيز القادري أ/ ريم البشير بن علي |
| ٥٣ | تطوير اداء القيادات (برنامج التربية الخاصة) | معلمات عرعر | ١٤٤٠/٥/٢٩ | ٢ | د:نجلاء هاشم بكر حريري |
| ٥٤ | التفاؤل والأمل في المستقبل | دار الملاحظة | ١٤٤٠/٥/٣٠ | ١ | د./ بكر محمد سعيد عبد الله |
| ٥٥ | تعليم الحاسب الآلي | أمن المنشآت | ١٤٤٠/٦/٥ | ٢٤ | د/ سفيان عبدا لرحيم علي د/ توفيق تهامي اليفرني أ/ قادي خليل ابو زويد |
| ٥٦ | القياس والتقويم والأساليب والأدوات في رياض الأطفال | نساء رفحاء | ١٤٤٠/٦/٥ | ٥ | د/ منى محمد الحسن |
| ٥٧ | التثقيف والإرشاد حول مرض السكر | نساء رفحاء | ١٤٤٠/٦/٥ | ٥ | د/ رحاب رأفت عبد الرازق |
| ٥٨ | التحفيز الإداري | نساء رفحاء | ١٤٤٠/٦/٦ | ٣ | منى صالح العنزي |
| ٥٩ | التشكيل بعجينة الملح | نادي الحي طريف | ١٤٤٠/٦/٦ | ١ | د/ حنان عبد النبي السيد |
| ٦٠ | دورة الادارة والقيادة | نساء عرعر | ١٤٤٠/٦/٧ | ١ | د:جيهان عبدالوهاب الانديجاني |
| ٦١ | ترشيد التعلق والروابط العاطفية العميقة | دار الملاحظة | ١٤٤٠/٦/٧ | ١ | د/ جمعة محمد الزهيري |
| ٦٢ | المحاسبة المالية | رجال طريف | ١٤٤٠/٦/٨ | ٥ | وضاح كمال حسن عمر |
| ٦٣ | القيادة والإدارة | قائدات تعليم | ١٤٤٠/٦/١٢ | ١ | د:نجلاء هاشم بكر حريري |
| ٦٤ | إيجابية العمل (كن متاحاً) | قائدات تعليم | ١٤٤٠/٦/١٣ | ١ | د/ العنود |
| ٦٥ | دور القائد المتميز في رفع مستوى الأداء الوظيفي | قائدات تعليم | ١٤٤٠/٦/١٣ | ١ | د:جيهان عبدالوهاب الانديجاني |

| | | | | | |
|----|---|----------------------------|-----------|---|--|
| ٦٦ | التحفيز الإداري | قائدات تعليم | ١٤٤٠/٦/١٤ | ١ | د/ فلك ربيع |
| ٦٧ | إدارة النزاعات في القيادة | قائدات تعليم | ١٤٤٠/٦/١٤ | ١ | د/ إبتسام خالد سلامة |
| ٦٨ | التركيز وضبط التفكير | دار الملاحظة | ١٤٤٠/٦/١٤ | ١ | د./ بكر محمد سعيد عبد الله |
| ٦٩ | مهارات الاتصال في العمل الإداري | قائدات تعليم | ١٤٤٠/٦/١٥ | ١ | د/ منى الشاذلي |
| ٧٠ | مهارات القادة في السنن النبوية | قائدات تعليم | ١٤٠٠/٦/١٥ | ١ | د/ تهاني جميل البديري |
| ٧١ | القيادة والإدارة | نساء رفحاء | ١٤٤٠/٦/١٥ | ١ | منى صالح العنزي |
| ٧٢ | إدارة الوقت | الثانوية الأولى طريف | ١٤٤٠/٦/١٥ | ١ | د/ ليلي مختار العارف أ/ إحسان عمر أحمد |
| ٧٣ | الإرشاد النفسي ومشكلات الطفولة قضايا وحلول | نساء رفحاء | ١٤٤٠/٦/١٩ | ٥ | د/ منى محمد الحسن أ/ بسنت عبد المنعم ألهم |
| ٧٤ | فقد وفرط الشهية العصبي لدى الأطفال والمراهقين | نساء رفحاء | ١٤٤٠/٦/١٩ | ٥ | د/ منى فاروق شعلان |
| ٧٥ | التقارير الإدارية | نساء رفحاء | ١٤٤٠/٦/٢٠ | ١ | منى صالح العنزي |
| ٧٦ | برمجة تطبيقات الهواتف الذكية لمنسوبي إدارة الموهوبين في إدارة تعليم منطقة الحدود الشمالية | طلاب وخريجي كلية العلوم | ١٤٤٠/٦/٢١ | ١ | توفيق تهامي اليفرني |
| ٧٧ | تأثير الرسوم المتحركة على سلوك الأطفال | مدرسة أبا أيوب | ١٤٤٠/٦/٢١ | ١ | عاصف اليعقوب |
| ٧٨ | ورشة عمل عن الجودة الشاملة في التعليم | مسرح التعليم | ١٤٤٠/٦/٢١ | ١ | رمضان أحمد صالحين |
| ٧٩ | الامتحان | دار الملاحظة | ١٤٤٠/٦/٢١ | ١ | د./ بكر محمد سعيد عبد الله |
| ٨٠ | توكيد الذات | دار الملاحظة | ١٤٤٠/٦/٢٨ | ١ | د/ جمعة محمد الزهيري |
| ٨١ | ألية القبول بالجامعة (طلاب -رفحا) | ثانوية أبو بكر الرازي | ١٤٤٠/٦/٣٠ | ١ | أ/ محمد عبد الكريم الأنصاري |
| ٨٢ | إنتاج الوسائل والألعاب التعليمية للأطفال | نساء رفحاء | ١٤٤٠/٧/٣ | ٥ | أ/ بسنت عبد المنعم ألهم |
| ٨٣ | متلازمة القولون العصبي لدى بعض فئات المجتمع | نساء رفحاء | ١٤٤٠/٧/٣ | ٥ | د/ رحاب رأفت عبد الرازق |

| | | | | | |
|--|---|-----------|--|---|----|
| أ/ وحيدة على منصوري د/ سمية عبد الحميد عسقلاني إيمان بن محمد حمودة أ/ دعاء محمد المرسي أ/ وئام عبد الرحمن المليح أ/ عايدة محمد الصغير الذبيبي أ/ نسبية محمد صباح | ٢ | ١٤٤٠/٧/٣ | المتوسطة الرابعة طريف | إصلاح وصيانة نظم الحاسب الآلي | ٨٤ |
| د./ بكر محمد سعيد عبد الله | ١ | ١٤٤٠/٧/٥ | دار الملاحظة | كيف تحصل على السعادة والاستماع والرضا | ٨٥ |
| عفاف ممدوح محمد بركات | ١ | ١٤٤٠/٧/٦ | نساء رفحاء | تنمية مهارات مشرفات الأنشطة الطلابية | ٨٦ |
| رحاب رأفت عبد الرازق | ١ | ١٤٤٠/٧/٧ | نساء رفحاء | الثقة بالنفس | ٨٧ |
| د/ نهى حسن العوضي د/ نادية العياري أ/ رنا شفا عمري أ/ لمياء جلال | ١ | ١٤٤٠/٧/٧ | الثانوية الرابعة طريف | الإعجاز العلمي في القرآن من الناحية الفيزيائية | ٨٨ |
| أ/ هند الملحم | ١ | ١٤٤٠/٧/١٢ | نساء عرعر | بناء الثقة بالنفس | ٨٩ |
| أ/ فن عودة مناور الجهني | ١ | ١٤٤٠/٧/١٢ | نساء عرعر | Using English In sales | ٩٠ |
| د: خديجة عباس عباس الشافعي | ١ | ١٤٤٠/٧/١٢ | معلمات عرعر | مهارات الانشطة الطلابية التعليم | ٩١ |
| د/ جمعة محمد الزهيري | ١ | ١٤٤٠/٧/١٢ | دار الملاحظة | أفهم العالم والحياة من حولك | ٩٢ |
| أ/ محمد عبد الكريم الأنصاري | ١ | ١٤٤٠/٧/١٤ | ثانوية أبو بكر الرازي | ألية القبول بالجامعة (طلاب - رفحاء) | ٩٣ |
| أ/ حمدة جزاع شبيب الشمري | ١ | ١٤٤٠/٧/١٤ | مكتب التوجيه والإشراف التربوي | ألية القبول بالجامعة (طالبات - رفحاء) | ٩٤ |
| د./ بكر محمد سعيد عبد الله | ١ | ١٤٤٠/٧/١٩ | دار الملاحظة | قوة المرونة النفسية | ٩٥ |
| د: جيهان عبدالوهاب الانديجاني | ١ | ١٤٤٠/٧/٢٤ | معلمات عرعر | المهارات الادارية (كاريزما الموظف المثالي) | ٩٦ |
| د/ شرف عودة السفياي د/ إبراهيم أحمد المشيخي أ/ فهد فهد الشعلاني أ/ ماجد يحي الفيفي | ١ | ١٤٤٠/٧/٢٤ | طلاب الثانوي عرعر | ألية القبول بالجامعة | ٩٧ |
| د/ العنود الهملان أ/ جازي العنزي أ/ جزنا العنزي | ١ | ١٤٤٠/٧/٢٥ | طالبات مدارس الثانية والثالثة والرابعة والرابعة عشر وثانوية صفيية | ألية القبول بالجامعة | ٩٨ |

| | | | | | |
|-----|--|--|-------------|---|--|
| ٩٩ | التخطيط الإداري (كاريزما الموظف المثالي) | معلمات عرعر | ١٤٤٠/٧/٢٥ | ١ | د:رهان ناجي سليمان ابو الزيت |
| ١٠٠ | ضغوط العمل (كاريزما الموظف المثالي) | معلمات عرعر | ١٤٤٠/٧/٢٦ | ١ | د:رنا سلم صالح الضمور |
| ١٠١ | ألية القبول بالجامعة | طالبات السابعة والثالثة عشر والتاسعة وثنوية بنات الغد | ١٤٤٠/٧/٢٦ | ١ | د/ العنود الهملان أ/ جازي العنزي أ/ جزنا العنزي |
| ١٠٢ | ألية القبول بالجامعة | طالبات العاشرة والحادية عشر والسادسة وثنوية التحفظ | ١٤٤٠/٧/٢٧ | ١ | د/ العنود الهملان أ/ جازي العنزي أ/ جزنا العنزي |
| ١٠٣ | ألية القبول بالجامعة | الخامسة والثامنة والثانية عشر والسادسة عشر والخامسة عشر وثنوية الجديدة وثنوية الحزم | ١٤٤٠/٧/٢٨ | ١ | د/ العنود الهملان أ/ جازي العنزي أ/ جزنا العنزي |
| ١٠٤ | ألية القبول بالجامعة (طلاب - رفحا) | ثنوية المغيرة بن شعبة | ١٤٤٠/٧/٢٨ | ١ | أ/ محمد عبد الكريم الأنصاري |
| ١٠٥ | كتابة التقارير (كاريزما الموظف المثالي) | معلمات عرعر | ١٤٤٠/٨/٢ | ١ | أ:فاطمة علي صالح الغزو |
| ١٠٦ | فن التحفيز الذاتي | نساء عرعر | ١٤٤٠/ ٨/ ٤ | ١ | د: فوزية سعد محمد القرني |
| ١٠٧ | الاسعافات الاولية | معلمات عرعر | ١٤٤٠/ ٨ / ٥ | ١ | د/فتحية جمال السعيد حسب النبي |
| ١٠٨ | ألية القبول بالجامعة | طلاب الثانوي طريف | ١٤٤٠/٨/٦ | ١ | د/ شرف عودة السفيناني د/ إبراهيم أحمد المشيخي أ/ فهد فهاد الشعلاني أ/ ماجد يحي الفيقي |
| ١٠٩ | ادارة الذات | نساء عرعر | ١٤٤٠/٨/٦ | ١ | د/فوزية سعد محمد القرني |
| ١١٠ | الأمن السيبراني | العسكريين بعرعر | ١٤٤٠/٨/١٦ | ٢ | د/ سلطان صالح الخليوي |
| ١١١ | تنمية المهارات الإدارية | نساء عرعر | ١٤٤٠/٨/٢٣ | ٥ | د/ نجلاء هاشم بكر حريري |
| ١١٢ | التمكين والتطوير الإداري | نساء عرعر | ١٤٤٠/٨/٢٣ | ٥ | د/جيهان عبد الوهاب الانديجاني د/فوزية سعد محمد القرني د/ تهاني محمد البدري أ/ شيما أحمد خلف بركات |
| ١١٣ | إدارة الوقت | رجال عرعر | ١٤٤٠/٨/٢٣ | ٥ | د/ أحمد عبد الوهاب القلال |

| | | | | | |
|-----|---|-------------------------------|-----------|---|--|
| ١١٤ | مهارات التعامل مع ضغوط العمل | رجال عرعر | ١٤٤٠/٨/٢٣ | ٥ | د/ عبد الله طويرش |
| ١١٥ | فن كتابة الرسائل الإدارية | رجال رفحاء | ١٤٤٠/٨/٢٣ | ٥ | د/ عبد الله جضعان العنزي |
| ١١٦ | ريادة الأعمال | أفراد الجيش طريف | ١٤٤٠/٨/٢٣ | ٤ | د/ عبد الباسط عبد الله |
| ١١٧ | القيادة الابداع الإداري | رجال عرعر | ١٤٤٠/٩/١ | ٤ | د/ سامر أحمد النجار |
| ١١٨ | فن مهارات الاتصال | رجال عرعر | ١٤٤٠/٩/١ | ٤ | أ. د/ محمد جمال عطوة |
| ١١٩ | إدارة الاجتماعات | رجال عرعر | ١٤٤٠/٩/١ | ٤ | أ. د/ عمرو علي تمام |
| ١٢٠ | المحاسبة الحكومية | رجال عرعر | ١٤٤٠/٩/١ | ٤ | أ/ بداح الأسمر |
| ١٢١ | فن التخطيط الإداري واتخاذ القرار في ظل ضغوط العمل | نساء عرعر | ١٤٤٠/٩/١ | ٤ | د/ نجلاء هاشم بكر حريري أ/ شيماء أحمد خلف بركات |
| ١٢٢ | اتخاذ القرارات الإدارية وحل المشكلات | رجال طريف | ١٤٤٠/٩/١ | ٤ | د/ إسماعيل محمود الشحات |
| ١٢٣ | إدارة الاجتماعات | رجال طريف | ١٤٤٠/٩/٧ | ٤ | د/ عبد الباسط عبد الله |
| ١٢٤ | اتخاذ القرارات الإدارية وحل المشكلات | رجال عرعر | ١٤٤٠/٩/٧ | ٤ | د/ محمد جمال عطوة د/ سامر أحمد النجار |
| ١٢٥ | تنمية المهارات الإدارية | رجال عرعر | ١٤٤٠/٩/١٤ | ٤ | أ. د/ إيهاب صبري محمد جاد |
| ١٢٦ | الأمن السيبراني | رجال طريف | ١٤٤٠/٩/١٤ | ٤ | د/ عبد الباسط عبد الله |
| ١٢٧ | التخطيط الإداري | منسوبات كلية التقنية بعرعر | ١٤٤٠/٩/١٤ | ٢ | د/ نجلاء هاشم بكر حريري |
| ١٢٨ | القيادة الإبداعية | نساء عرعر | ١٤٤٠/٩/١٤ | ٢ | د/ تهاني فهد العنزي |
| ١٢٩ | مقياس هيرمن للتفكير | نساء عرعر | ١٤٤٠/٩/١٤ | ٢ | د/ منى رمضان الشاذلي |

رابعاً: اتفاقيات التعاون والشراكات

| مؤشرات إنجاز الاتفاقية | الهدف من الاتفاقية | تاريخ الاتفاقية | عنوان الاتفاقية | الجهة التي تم التوقيع معها |
|--|--|---|-----------------|--|
| جاري التنسيق لأجراء مجموعة من الدورات التدريبية في الاسعافات الاولية تقدم للمجتمع | <p>١. تطوير ودعم البحث العلمي وتبادل الخبرات والتبادل المعرفي المتمثل في تبادل المعلومات وجعلها متاحة لأنشطة البحث والنشر العملي.</p> <p>٢. المساهمة في تطوير وتنمية الكوادر البشرية وتوفير التعليم المستمر لكوادر الطرفين ليسهموا بفاعلية في تعليم وتطوير الخدمات الطبية الطارئة ونشر مبادئ الاسعافات الاولية.</p> <p>٣. نشر ثقافة القانون الدولي الانساني.</p> <p>٤. الاستفادة من مرافق الطرفين.</p> | ١٤٤٠/٥/١٧ هـ الموافق ٢٠١٩/١/٢٣ م | مذكرة تفاهم | الهلال الاحمر السعودي |
| جاري تشكيل لجنة بين الطرفين لتحديد طرق التعاون ودراسة ووضع مجموعة من الاليات لتنفيذ بنود الاتفاقية | <p>١. تطوير آلية التحويل والتجسير للطلاب والطالبات والمتدربين والمنتدربات بين الكليات الجامعية والتقنية في التخصصات المتوافقة.</p> <p>٢. تنسيق آليات القبول على مستوى منطقة الحدود الشمالية.</p> <p>٣. تبادل الخبرات من القوي البشرية بين المؤسسة والجامعة وفقاً للنظام والتنسيق حيال التخصصات التي يطلبها سوق العمل .</p> | ١٤٤٠/٨/١٧ هـ الموافق ٢٠١٩/٤/٢٢ م | مذكرة تفاهم | المؤسسة العامة للتدريب التقني والمهني |
| وضع خطط لتنفيذ مجموعة من البرامج التدريبية وكذا الدبلومات للتنفيذ من بداية انطلاق العام الجامعي ١٤٤١/١٤٤٠ هـ | <p>١. البرامج والدورات والدبلومات المهنية للنزلاء والمفرج عنهم وأسرههم</p> <p>٢. الدراسات اللازمة لتطوير مهارات النزلاء والمفرج عنهم وأسرههم</p> <p>٣. برامج تدريبية وتأهيلية مواكبة لاحتياجات النزلاء والمفرج عنهم وأسرههم المشمولين</p> <p>٤. فعاليات وحملات توعوية وندوات وغيرها من الأنشطة</p> <p>٥. لجنة رعاية السجناء والمفرج عنهم وأسرههم (تراحم) بمنطقة الحدود الشمالية</p> | ١٤٤٠/٩/٨ هـ الموافق ١٣/٥/ ٢٠١٩/ م | مذكرة تعاون | لجنة رعاية السجناء والمفرج عنهم وأسرههم (تراحم) بمنطقة الحدود الشمالية |



عمادة الجودة والاعتماد الأكاديمي

مقدمة

انشئت عمادة الجودة والاعتماد الأكاديمي في 18/6/1432هـ.

الرؤية

الريادة في الجودة

الرسالة

التميز بالجودة على مستوى الجامعات السعودية من خلال التحسين المستمر والمصداقية ورضا المستفيدين

الأهداف

1. نشر وتعزيز ثقافة الجودة ومفهوم الاعتماد الأكاديمي في جميع وحدات الجامعة الأكاديمية والإدارية وبين جميع منسوبيها.
2. تحسين مستوى الاداء المؤسسي للجامعة وفقا لمعايير الجودة والاعتماد الأكاديمي.
3. تطبيق الجودة الشاملة في جميع وحدات وقطاعات الجامعة.
4. تطوير آليات تقييم أعضاء هيئة التدريس بالجامعة.

الهيكل التنظيمي:



بيانات منسوبي العمادة:

| التحويلة الداخلية | البريد الالكتروني | الاسم | المنصب |
|-------------------|---|-----------------------------|--------------------------------|
| ٤٢٩٩ | Yalnaser@nbu.edu.sa | د. يوسف محمد زيد النصير | العميد |
| ٥٧٣٣ | mohammed.alharbi ^٢ @nbu.edu.sa | د. محمد حسين عيسى الحربي | وكيل العمادة عرعر |
| ٤٦٠٤ | mayed@nbu.edu.sa | د. مقبل عايد العنزي | وكيل العمادة رفحاء |
| ٥٧٣٥ | hrwaili@nbu.edu.sa | د. حمدة مشارك عيد الرويلي | وكيلة العمادة بعرعر |
| ٥٤٧٧ | mona.enezi@nbu.edu.sa | د. منى صالح عبيد العنزي | وكيلة العمادة برفحاء |
| ٤٠٢٣ | naji.rawashdeh@yahoo.com | ناجي محمد عواد الرواشدة | ع.ه.ت - قسم الاعتماد الأكاديمي |
| ٤٠٢٩ | ahmad.o.henawi@gmail.com | أحمد عوده حسن الحناوي | ع.ه.ت - الجودة الشاملة |
| ٥١٢٩ | aboumazin@hotmail.com | حسن محمد حسن بن جعفر | ع.ه.ت - القياس والتقويم |
| ٥٦٩٨ | yahoo.@madhat_edoos ^{٨٨} com | مدحت محمد بركات عدوس | ع.ه.ت - القياس والتقويم |
| - | omer.alkamel@nbu.edu.sa | عمر محمد الكامل حامد | ع.ه.ت - القياس والتقويم |
| ٥١٦١ | dr.anasalshareef@hotmail.com | أنس عليان محمود مطلق الشريف | ع.ه.ت - التخطيط الاستراتيجي |
| ٥٩٦١ | sawalmeh@gmail.com | أحمد هاني حسين سوالمة | ع.ه.ت - أنظمة الجودة |
| ٤٣٧٤ | hilalalanazy@nbu.edu.sa | هلال عبدالله العنزي | فني دعم |
| ٤٠٩١ | Abobayan ^{٢٠} @gmail.com | عبدالله غالي العنزي | مراقب طلبية |
| ٤١٥٠ | Nbu.quality@gmail.com | عبدالله عبيد العنزي | مسؤول ايزو |
| ٤٣٧٤ | لا يوجد | مادح عواد الهزيمي | مراسل |

أولاً: أنشطة العمادة داخل الجامعة:

| الفئة المستهدفة | التاريخ | القائم بالتنفيذ بالعمادة | مكان تنفيذ النشاط | النشاط |
|---------------------|------------|--------------------------|-------------------|---|
| جميع منسوبي الجامعة | ٢٠١٨/١١/٢٦ | عمادة الجودة | مسرح العلوم | لقاء خطوات مشروع الاعتماد الأكاديمي المؤسسي والبرامجي الجامعة |
| جميع منسوبي الجامعة | ٢٠١٨/١٢/٩ | عمادة الجودة | مسرح العلوم | محاضرة عن الاعتماد المؤسسي في الجامعات السعودية |
| جميع منسوبي الجامعة | ٢٠١٩/٢/٧-٣ | عمادة الجودة | مسرح العلوم | تنفيذ ثلاثة برامج تدريبية وهي: ١- توصيف وتقرير المقرر، ٢- توصيف وتقرير البرنامج، ٣- توصيف وتقرير الخبرة الميدانية. |

ثانياً: أنشطة العمادة خارج الجامعة:

| الفئة المستهدفة | التاريخ | القائم بالتنفيذ بالعمادة | مكان تنفيذ النشاط | النشاط |
|--------------------------|-----------|---|-----------------------------|--|
| البرامج الموقعة للاعتماد | ٢٠١٩/٥/٢ | المركز الوطني للتقويم والاعتماد الأكاديمي | الرياض - المركز الوطني | زيارة المركز الوطني للتقويم والاعتماد الأكاديمي لقاء للبرامج المؤهلة للحصول على الاعتماد الأكاديمي |
| عيد الجودة | ٢٠١٩/٤/٢٢ | المركز الوطني للتقويم والاعتماد الأكاديمي | جدة - جامعة الملك عبدالعزيز | اللقاء التعريفي لضوابط الحصول على الاعتماد البرامجي من جهات دولية |
| عيد وكلاء عمادة الجودة | ٢٠١٩/٢/١٧ | المركز الوطني للتقويم والاعتماد الأكاديمي | الرياض - المركز الوطني | برنامج حول " جودة الاعمال الادارية في مؤسسات التعليم العالي " |
| عيد الجودة | ٢٠١٩/١/٢٤ | هيئة تقويم التعليم | الرياض - المركز الوطني | برنامج حول " عمليات التسجيل في الاطار السعودي للمؤهلات " (سقف) |
| وكيل عمادة الجودة | ٢٠١٩/١/٢٠ | المركز الوطني للتقويم والاعتماد الأكاديمي | الرياض - المركز الوطني | ورشة تعريفية بنظام ضمان للاعتماد الالكتروني |

ثالثا: الأدلة الإرشادية والمطبوعات:

| اسم الدليل او المطبوعة | الهدف منه | الفئة المستهدف |
|--|---|--------------------------|
| دليل المراجعة الداخلية لأعمال الجودة والاعتماد الأكاديمي | نظام لمتابعة ومراقبة اعمال الجودة بالكليات وذلك لضمان تحقيق متطلبات الجودة والاعتماد الاكاديمي من خلال المراجعة الدورية المستمرة والتحسين المستمر | جميع برامج كليات الجامعة |
| دليل جائزة التميز في الجودة بجامعة الحدود الشمالية | يهدف الى تشجيع وتحفيز برامج جامعة الحدود الشمالية على تحقيق الاعتماد الأكاديمي بالسرعة والفاعلية. | جميع وحدات الجامعة |

رابعا: الجوائز أو التكريمات:

| الجهة التي تم التوقيع معها | عنوان الاتفاقية | تاريخ الاتفاقية | الهدف من الاتفاقية |
|----------------------------|---------------------------------|-----------------|--|
| جامعة الملك خالد | مذكرة تفاهم مع جامعة الملك خالد | ٢٠١٩ | تعزيز التعاون المثمر في جميع مجالات الجودة والاعتماد الاكاديمي وتبادل الخبرات والامكانات المتاحة |



عمادة التعليم الإلكتروني والتعلم عن بعد

مقدمة

انشئت عمادة التعليم الاللكتروني والتعليم عن بعد في تاريخ 18/06/1432هـ.

الرؤية

بناء مجتمع رقمي من خلال تحقيق بيئة تعليم إلكترونية متميزة.

الرسالة

تسعى العمادة لتطوير العملية التعليمية في جامعة الحدود الشمالية من خلال التوظيف الأمثل للتقنيات الحديثة وتطبيقات التعليم الإلكتروني وفقاً لمعايير الجودة العالمية.المستفيدين

الأهداف

1. نشر ثقافة توظيف التقنيات الحديثة في العملية التعليمية.
2. بناء اتجاهات إيجابية نحو تطبيق التعليم الإلكتروني في العملية التعليمية.
3. توفير البنية التحتية بما يضمن الجودة في التعليم الإلكتروني.
4. التدريب المستمر لتطوير مهارات أعضاء هيئة التدريس والطلاب في مجال التعليم الإلكتروني.
5. تنمية قدرات أعضاء هيئة التدريس في إنتاج المقررات الإلكترونية والرقمية وفقاً لمعايير الجودة.
6. توفير الدعم الفني لأعضاء هيئة التدريس والطلاب في مجال التعليم الإلكتروني وتطبيقاته.
7. التعاون مع الكليات في الجامعة في تقديم برامج للتعليم عن بعد.
8. التطوير المستمر لبيئة التواصل الإلكتروني بين أعضاء هيئة التدريس والطلاب.

بيانات منسوبي العمادة:

| التحويلة الداخلية | البريد الالكتروني | الاسم | المنصب |
|-------------------|------------------------------|----------------------------------|----------------------------|
| ٤٩٤٩ | Ahmed.Alenezi@nbu.edu.sa | د. أحمد معجون العنزي | العميد |
| ٤٩٤٢ | Farhan.Alenezi@nbu.edu.sa | د. فرحان يتيم العنزي | وكلاء العمادة |
| ٥٤٧٧ | gmail.com@drmona٢٠٠ | د. منى صالح العنزي | |
| ٤٨٦٧ | Alanoud.alhamlan@nbu.edu.sa | د. العنود صبيح الهملان | |
| ٤١٠١ | Farhan.aljwair@nbu.edu.sa | أ. فرحان محمد فرحان | الإدارة والوسائل التعليمية |
| ٤٠٦٧ | Ayad.alanazi@nbu.edu.sa | أ. عياد خلف العنزي | وحدة الخدمات المساندة |
| -- | -- | أ. عودة بركة البنقي | -- |
| | Ahmeed.alshamrani@nbu.edu.sa | أ. أحمد معيض الشمراني | الإدارة |
| ٥٠٠١ | j-madhari@outlook.sa | أ. جمانة عبدالله المدهري | فني حاسب |
| ٥٣٥٧ | Syed.rashad@nbu.edu.sa | أ. سيد مود الدين راشد | محاضر |
| ٥١٠٠ | Krishna.Shahi@nbu.edu.sa | أ. كرشنا كيرتي شاهي | محاضر |
| ٤١٤٣ | asifanwaralig@gmail.com | أ. مد اسيف انوار | محاضر |
| ٥١٥٣ | Syed@nbu.edu.sa. Syed | أ. سيد مطيع الدين سيد | محاضر |
| ٥١٥٨ | hotmail.com@٤٣٣٢-Tbty | أ. بدر لافي الدليمي | سكرتير العميد |
| ٥٣٥٤ | o.alhajj@ISB-me.com | م. أسامة أحمد إبراهيم الحاج أحمد | مدير مشروع البنية التحتية |
| ٥١٥٠ | i.albasha@ISB-me.com | أ. إسماعيل عبد العزيز الباشا | وحدة إدارة النظام |
| ٥٣٥٢ | m.taha@isb-me.com | أ. طه بن ياسر محمود مفلح | وحدة الجودة |
| ٥٣٥٨ | a.abdullah@isb-me.com | أ. أحمد عبد الله علي | وحدة إدارة النظام |
| ٥٣٥٦ | m.abdrahman@isb-me.com | أ. محمد محمود عبد الرحمن | وحدة الإنتاج الرقمي |
| ٥٣٥٦ | asaadmis@yahoo.com | أ. أسعد حسن النعيم | وحدة الشؤون الفنية |

| التحويلة الداخلية | البريد الالكتروني | الاسم | المنصب |
|-------------------|---------------------------------|--------------------------|----------------------------------|
| ٤١٠١ | A.alanizi@ISB-me.com | أ. عواطف خلف رحيل العنزي | وحدة الدعم الفني |
| ٥٣٥٨ | shams.shaik@nbu.edu.sa | شمس الدين باشا | وحدة الأنظمة والتطبيقات البرمجية |
| -- | nbu.edu.sa@ashraf.ali٢ | أ. أشرف علي | قسم الفصول الذكية |
| ٥٠٠١ | -- | أ. بيان صالح عبدالحميد | الدعم الفني |
| -- | gmail.@Faizahmedsyed٣٣٥٥ com | أ.فايز أحمد | الدعم الفني |
| -- | gmail.com@Baberyaseen٧٩٢ | أ. بابر ياسين | الدعم الفني |
| -- | gmail.com@Ahr٢٠١٠١٩٨٤ | أ. أحمد قاسم عبد العليم | الدعم الفني |
| ٥١٥٨ | Salama.alenazi@nbu.edu.sa | أ. سلامة محمد العنزي | سكرتير وكيل العمادة |
| ٥٣٩١ | Mubarak.alru@hotmail.com | أ. تسنيم مبارك الرويلي | الدعم الفني |
| ٥٨٢٩ | hotmail.com@٣٣.Maes | أ. نوف مفرح العنزي | الدعم الفني |

انشطة العمادة داخل الجامعة:

| النشاط | مكان تنفيذ النشاط | القائم بالتنفيذ بالعمادة | التاريخ | الفئة المستهدفة |
|--|--|--------------------------|------------------------------------|------------------|
| دورة تعريفية للطلاب المستجدين على نظام بلاك بورد | مسرح كلية التربية والآداب | وحدة التدريب | ١٤٣٩/١٢/٢٢ هـ الموافق ٢٠١٨/٩/٢ | طلاب |
| دورة تعريفية للطلاب المستجدين على نظام بلاك بورد | مسرح كلية التربية والآداب | وحدة التدريب | ١٤٣٩/١٢/٢٣ هـ الموافق ٢٠١٨/٩/٣ | طلاب |
| دورة تعريفية للطلاب المستجدين على نظام بلاك بورد | مسرح كلية التربية والآداب | وحدة التدريب | ١٤٣٩/١٢/٢٤ هـ الموافق ٢٠١٨/٩/٤ | طلاب |
| دورة تعريفية للطلاب المستجدين على نظام بلاك بورد | مسرح كلية التربية والآداب | وحدة التدريب | ١٤٣٩/١٢/٢٥ هـ الموافق ٢٠١٨/٩/٥ | طلاب |
| دورة على نظام بلاك بورد | المدينة الجامعية ورشة عمادة التعليم الالكتروني | وحدة التدريب | ١٤٤٠/١/١ هـ الموافق ٢٠١٨/٩/١١ | اعضاء هيئة تدريس |
| دورة على كيفية استخدام نظام بلاك بورد | Online | وحدة التدريب | ١٤٤٠/١/١٥ هـ الموافق ٢٠١٨/٩/٢٥ | اعضاء هيئة تدريس |
| دورة على نظام بلاك بورد | مسرح كلية الصيدلة، المستشفى | وحدة التدريب | ١٤٤٠/٢/١٢ هـ الموافق ٢٠١٨/١٠/٢١ | اعضاء هيئة تدريس |
| دورة على نظام بلاك بورد | مسرح كلية الصيدلة، المستشفى | وحدة التدريب | ١٤٤٠/٢/١٣ هـ الموافق ٢٠١٨/١٠/٢٢ | اعضاء هيئة تدريس |
| دورة على نظام بلاك بورد | معمل كلية المجتمع | وحدة التدريب | ١٤٤٠/٢/٢١ هـ الموافق ٢٠١٨/١٠/٣٠ | اعضاء هيئة تدريس |
| دورة على نظام بلاك بورد | ورشة التعليم الالكتروني ١ | وحدة التدريب | ١٤٤٠/٢/٢١ هـ الموافق ٢٠١٨/١٠/٣٠ | اعضاء هيئة تدريس |
| دورة على نظام بلاك بورد | ورشة التعليم الالكتروني ٢ | وحدة التدريب | ١٤٤٠/٢/٢١ هـ الموافق ٢٠١٨/١٠/٣٠ | اعضاء هيئة تدريس |

| النشاط | مكان تنفيذ النشاط | القائم بالتنفيذ بالعمادة | التاريخ | الفئة المستهدفة |
|--|---------------------------|--------------------------|------------------------------------|------------------|
| دورة على نظام بلاك بورد | معمل كلية المجتمع | وحدة التدريب | ١٤٤٠/٢/١٢ هـ الموافق ٢٠١٨/١٠/٢١ | اعضاء هيئة تدريس |
| دورة على نظام بلاك بورد الاختبارات | ورشة التعليم الالكتروني ١ | وحدة التدريب | ١٤٤٠/٢/٢٨ هـ الموافق ٢٠١٨/١١/٦ | اعضاء هيئة تدريس |
| دورة على نظام بلاك بورد الاختبارات | ورشة التعليم الالكتروني ٢ | وحدة التدريب | ١٤٤٠/٢/٢٨ هـ الموافق ٢٠١٨/١١/٦ | اعضاء هيئة تدريس |
| دورة على نظام بلاك بورد الاختبارات تفصيلي | ورشة التعليم الالكتروني ١ | وحدة التدريب | ١٤٤٠/٣/١٩ هـ الموافق ٢٠١٨/١١/٢٧ | اعضاء هيئة تدريس |
| دورة على نظام بلاك بورد الاختبارات تفصيلي | ورشة التعليم الالكتروني ٢ | وحدة التدريب | ١٤٤٠/٣/١٩ هـ الموافق ٢٠١٨/١١/٢٧ | اعضاء هيئة تدريس |
| دورة على نظام بلاك بورد | online | وحدة التدريب | ١٤٤٠/٣/١٩ هـ الموافق ٢٠١٨/١١/٢٧ | اعضاء هيئة تدريس |
| دورة على الاختبارات الالكترونية | online | وحدة التدريب | ١٤٤٠/٥/٢٥ هـ الموافق ٢٠١٩/١/٣١ | اعضاء هيئة تدريس |
| دورة على نظام كولا بوريد الترا | ورشة التعليم الالكتروني ٢ | وحدة التدريب | ١٤٤٠/٥/٢٨ هـ الموافق ٢٠١٩/٢/٣ | اعضاء هيئة تدريس |
| دورة على نظام بلاك بورد | مسرح كلية العلوم الطبية | وحدة التدريب | ١٤٤٠/٥/٣٠ هـ الموافق ٢٠١٩/٢/٥ | اعضاء هيئة تدريس |
| دورة على نظام بلاك بورد | قاعة تدريبية | وحدة التدريب | ١٤٤٠/٦/١٤ هـ الموافق ٢٠١٩/٢/١٩ | طالبات |
| دورة على استخدام اداة الحضور | online | وحدة التدريب | ١٤٤٠/٦/٢١ هـ الموافق ٢٠١٩/٢/٢٦ | اعضاء هيئة تدريس |
| دورة على استخدام نظام بلاك بورد في الارشاد الأكاديمي | online | وحدة التدريب | ١٤٤٠/٦/٢٢ هـ الموافق ٢٠١٩/٢/٢٧ | اعضاء هيئة تدريس |
| دورة على استخدام نظام بلاك بورد في التدريب اون لاين | معمل ٢٠٩ في مبنى PY٣ | وحدة التدريب | ١٤٤٠/٧/٥ هـ الموافق ٢٠١٩/٣/١١ | اعضاء هيئة تدريس |
| دورة على استخدام نظام بلاك بورد الواجبات والاختبارات | معمل ٢٠١ في مبنى PY٣ | وحدة التدريب | ١٤٤٠/٧/٦ هـ الموافق ٢٠١٩/٣/١٢ | اعضاء هيئة تدريس |
| دورة على كيفية اعدادات خيارات الاختبار | ورشة التعليم الالكتروني | وحدة التدريب | ١٤٤٠/٨/٤ هـ الموافق ٢٠١٩/٤/٩ | أعضاء هيئة تدريس |



عمادة تطوير التعليم الجامعي

مقدمة

انشئت عمادة تطوير التعليم الجامعي في 19/3/1433هـ.

الرؤية

الريادة والإبداع في تطوير التعليم الجامعي

الرسالة

التطوير المستمر في مهارات الكادر الأكاديمي والإداري لتحقيق مستويات التميز والإبداع

الأهداف

- نشر ثقافة تطوير التعليم , والعمل على جعله جزءاً من ثقافة وهوية الجامعة .
- تطوير مهارات اعضاء هيئة التدريس والموظفين .
- المساهمة في وضع وتنفيذ الخطة الاستراتيجية للجامعة وعمل الدراسات المساندة لها .
- تطوير القدرات القيادية والإدارية في الجامعة .
- المساهمة في تنمية التعليم والتعلم الابتكاري .
- العمل على تنظيم الاحتياجات التدريبية (الأكاديمية والإدارية) لمنسوبي الجامعة , والعمل على تقييم الأثر المرجعي بعد التدريب .
- بني البحوث والدراسات الاستراتيجية التي تقوم على الاهتمام بالتخطيط والتطوير المستقبلي لتطوير التعليم الجامعي .
- العمل على تطوير الأداء الإداري في الجامعة , من خلال التعاون مع الوحدات الإدارية المساعدة , والعمل مع المسؤولين في هذه الوحدات على إزالة كل قصور وتوفير وسائل حسن الأداء .
- العمل على الاستفادة من وسائل التقنية الحديثة في مجالات تطوير اعضاء هيئة التدريس والموظفين
- وضع البرنامج للتطوير الأكاديمي وفقاً لمتطلبات المرحلة الحالية والمستقبلية .
- اقتراحات الاستراتيجية العامة والخطط المستقبلية لبرنامج تطوير التعليم الجامعي والاحتياجات البشرية اللوجستية .
- اعداد الدراسات المتعلقة بإعادة هيكلة الكليات وإحداث كليات جديدة او ضم كليات من داخل الجامعة أو خارجها.
- إيجاد آليات فعالة لنقل وتبادل الخبرات التعليمية بين أعضاء هيئة التدريس .
- إقامة علاقات وتبادل خبرات مع مراكز التعليم داخل المملكة وخارجها.

الهيكل التنظيمي

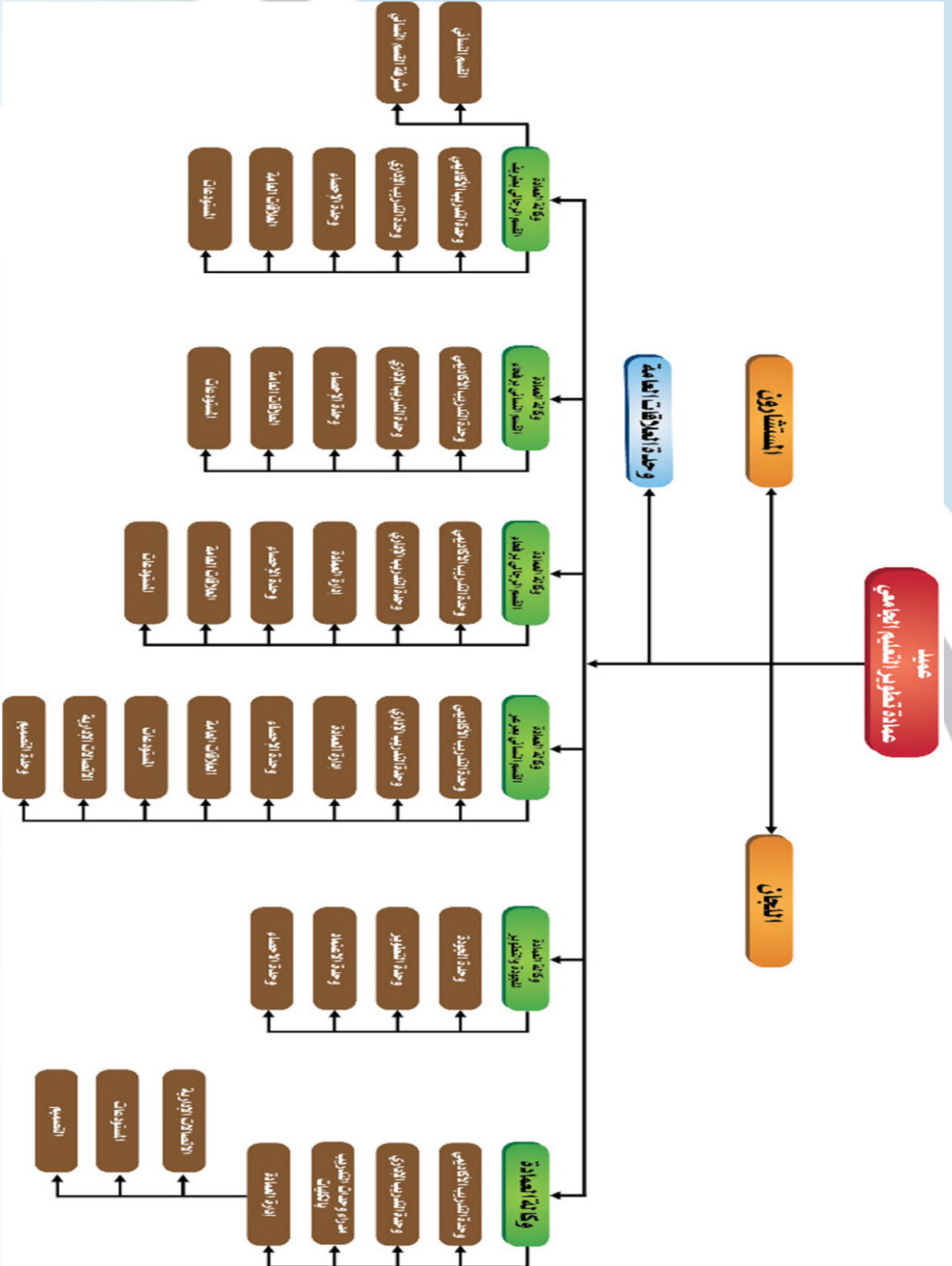

بيانات منسوبي العمادة:

| التحويلة الداخلية | البريد الالكتروني | الاسم | المنصب |
|-------------------|------------------------------|--------------------------|-------------------|
| ٥٠٤٦ | Oalenezi@nbu.edu.sa | د. عمير يتيم العنزي | العميد |
| ٥٦٦٠ | Tahani_badri@nbu.edu.sa | د. تهاني جميل بدري | وكيل العمادة |
| ٤٦٠٤ | mayed@nbu.edu.sa | د. مقبل عايد العنزي | وكيل العمادة |
| ٥٤٧٧ | Mona.Alshathli@nbu.edu.sa | د. منى مقبل العنزي | وكيل العمادة |
| ٤٨٨٤ | hotmail.com @Sky767 | مدير الادارة | زامل غريب العنزي |
| ٥٥٤٧ | m.ok@ hotmail.com | مدير مكتب العميد | محمد صالح العنزي |
| ٤١٧٤ | Abunaif1978@ hotmail.com | الاتصالات الادارية | محمد عواد العنزي |
| ٥٥٤٧ | F501.saa@gmail.com | العلاقات العامة والاعلام | فادي عبيد الرويلي |
| ٤٦٣٣ | F563606777@gmail.com | منسق | فهد عشوي العنزي |
| ٥٢٢٦ | | منسق | نوره محمد العبيد |
| ٥١٩٨ | Mania-aianaz999@ hotmail.com | منسقة | منال برغش العنزي |
| ٤٧٤٢ | Hoasa965@ hotmail.com | منسق | حمود خلف العنزي |



أولاً: أنشطة العمادة داخل الجامعة:

| النشاط | مكان تنفيذ النشاط | القائم بالتنفيذ بالعمادة | التاريخ | الفئة المستهدفة |
|---|-------------------|--------------------------|-----------|-----------------|
| استخدام التقنية الحديثة | عر عر | طاقم العمادة | ١٤٤٠/١/١ | اداريين |
| تصميم الاستبانة الالكترونية | رفحاء | طاقم العمادة | ١٤٤٠/١/٢ | اكاديميين |
| اساسيات الأمن السبيرياني | عر عر | طاقم العمادة | ١٤٤٠/١/٣ | اكاديميين |
| استخدام الحاسب الالي في الاعمال المكتبية | رفحاء | طاقم العمادة | ١٤٤٠/١/٧ | اداريين |
| التميز في العملية التدريسية | عر عر | طاقم العمادة | ١٤٤٠/١/١٤ | اكاديميين |
| الاقتصاد المعرفي وتفعيله في العملية التدريسية | عر عر | طاقم العمادة | ١٤٤٠/١/١٦ | اكاديميين |
| فنيات صياغة فقرات الاختبار من متعدد | عر عر | طاقم العمادة | ١٤٤٠/١/٢٣ | اكاديميين |
| تدريب المدربين tot | عر عر | طاقم العمادة | ١٤٤٠/١/٢٧ | اكاديميين |
| بناء وادارة العلاقات بين الموظفين | عر عر | طاقم العمادة | ١٤٤٠/١/٢٨ | اداريين |
| الارشاد الاكاديمي | عر عر | طاقم العمادة | ١٤٤٠/١/٢٥ | اكاديميين |
| استخدام الحاسب الالي في الاعمال المكتبية | العويقله | طاقم العمادة | ١٤٤٠/١/٢٩ | اداريين |
| بناء وادارة العلاقات بين الموظفين | رفحاء | طاقم العمادة | ١٤٤٠/٢/٥ | اداريين |
| الادارة بالكايزن | عر عر | طاقم العمادة | ١٤٤٠/٢/٦ | اكاديميين |
| توظيف ابحاث الدماغ في التعليم والتعلم الجامعي | عر عر | طاقم العمادة | ١٤٤٠/٢/١٤ | اكاديميين |
| تهيئة أعضاء هيئة التدريس الجدد | عر عر | طاقم العمادة | ١٤٤٠/٢/٢٧ | اداريين |
| تقييم الأداء الوظيفي وميثاق الاداء | عر عر | طاقم العمادة | ١٤٤٠/٤/٣ | اداريين |
| الارشاد الاكاديمي | عر عر | طاقم العمادة | ١٤٤٠/٣/٥ | اكاديميين |
| الارشاد الاكاديمي | عر عر | طاقم العمادة | ١٤٤٠/٣/٦ | اكاديميين |
| الارشاد الاكاديمي | العويقله | طاقم العمادة | ١٤٤٠/٣/١٠ | اكاديميين |
| مبادئ الاسعافات الاولية | العويقله | طاقم العمادة | ١٤٤٠/٣/١١ | اكاديميين |

| الفئة المستهدفة | التاريخ | القائم بالتنفيذ بالعمادة | مكان تنفيذ النشاط | النشاط |
|-----------------|-----------|--------------------------|-------------------|---|
| اداريين | ١٤٤٠/٣/١٧ | طاقم العمادة | عر عر | التنسيق الاداري |
| اداريين | ١٤٤٠/٣/١٩ | طاقم العمادة | رفحاء | التنسيق الاداري |
| اداريين | ١٤٤٠/٣/١٩ | طاقم العمادة | عر عر | مهارات السكرتارية الابداعية |
| اكاديميين | ١٤٤٠/٣/١٩ | طاقم العمادة | العويقيه | تخطيط التدريس الاستراتيجي الفعال |
| اداريين | ١٤٤٠/٣/٥ | طاقم العمادة | طريف | استخدام مقياس هيرمان في تطوير العمل الوظيفي |
| اكاديميين | ١٤٤٠/٣/١١ | طاقم العمادة | عر عر | الارشاد الاكاديمي |
| اكاديميين | ١٤٤٠/٣/١٣ | طاقم العمادة | عر عر | الارشاد الاكاديمي |
| اكاديميين | ١٤٤٠/٣/٢١ | طاقم العمادة | رفحاء | اتخاذ القرارات وحل المشكلات |
| اداريين | ١٤٤٠/٣/٢٤ | طاقم العمادة | عر عر | مهارات السكرتارية الابداعية |
| اداريين | ١٤٤٠/٣/٢٤ | طاقم العمادة | طريف | فن ادارة الوقت في تطوير العمل الاداري |
| اداريين | ١٤٤٠/٣/٢٥ | طاقم العمادة | رفحاء | التنسيق الاداري |
| اداريين | ١٤٤٠/٣/٢٥ | طاقم العمادة | طريف | التنسيق الاداري |
| اداريين | ١٤٤٠/٣/٢٧ | طاقم العمادة | طريف | التنسيق الاداري |
| اداريين | ١٤٤٠/٤/٢ | طاقم العمادة | عر عر | السكرتارية الابداعية |
| اداريين | ١٤٤٠/٤/٣ | طاقم العمادة | رفحاء | التنسيق الاداري |
| اداريين | ١٤٤٠/٤/٥ | طاقم العمادة | عر عر | التنسيق الاداري |
| اداريين | ١٤٤٠/٤/٩ | طاقم العمادة | عر عر | مهارات السكرتارية الابداعية |
| اكاديميين | ١٤٤٠/٥/١٥ | طاقم العمادة | عر عر | الادارة الصفية الحديثة |
| اكاديميين | ١٤٤٠/٥/١٦ | طاقم العمادة | عر عر | مهام المرشد الاكاديمي في ضوء لائحة الدراسة والاختبارات للمرحلة الجامعية |
| اكاديميين | ١٤٤٠/٥/١٧ | طاقم العمادة | عر عر | تطبيقات برنامج كورت في حل المشكلات في بيئة العمل الجامعي |
| اكاديميين | ١٤٤٠/٥/٢٢ | طاقم العمادة | طريف | توظيف ابحاث الدماغ |
| اكاديميين | ١٤٤٠/٥/٢٨ | طاقم العمادة | عر عر | توصيف البرنامج التقرير السنوي للبرنامج اعداد تقرير الدراسة الذاتية للبرنامج توصيف المقررات تقرير المقرر والخبرة الميدانية |

| النشاط | مكان تنفيذ النشاط | القائم بالتنفيذ بالعمادة | التاريخ | الفئة المستهدفة |
|--|-------------------|--------------------------|-----------|--------------------|
| تصميم البرمجة باستخدام البوربوينت | رفحاء | طاقم العمادة | ١٤٤٠/٦/٧ | اكاديميين |
| تقيم الاداء الوظيفي وميثاق الاداء | عرعر | طاقم العمادة | ١٤٤٠/٦/٢٠ | اكاديميين واداريين |
| تقيم الاداء الوظيفي وميثاق الاداء | رفحاء | طاقم العمادة | ١٤٤٠/٦/٢١ | اكاديميين واداريين |
| تقيم الاداء الوظيفي وميثاق الاداء | عرعر | طاقم العمادة | ١٤٤٠/٦/٢٢ | اداريين |
| استخدام endnot لتوثيق وفهرسة المراجع البحوث | عرعر | طاقم العمادة | ١٤٤٠/٦/٢١ | اكاديميين |
| تدريب المدربين | عرعر | طاقم العمادة | ١٤٤٠/٦/٢٦ | اكاديميين |
| القيادة الادارية الفعالة | عرعر | طاقم العمادة | ١٤٤٠/٦/٢٧ | الاداريين |
| توظيف ابحاث الدماغ في التعليم والتعلم الجامعي | رفحاء | طاقم العمادة | ١٤٤٠/٧/٤ | اكاديميين |
| استراتيجيات تحفيز الطالبات | العويقله | طاقم العمادة | ١٤٤٠/٧/٥ | اكاديميين |
| مدخل تطبيق الامن السبيري | عرعر | طاقم العمادة | ١٤٤٠/٧/٥ | اكاديميين |
| استراتيجيات التدريس الفعال لغير الناطقين باللغة العربية | عرعر | طاقم العمادة | ١٤٤٠/٧/١٢ | اكاديميين |
| تصميم وتحليل الاستبانة الالكترونية | عرعر | طاقم العمادة | ١٤٤٠/٧/١٢ | اكاديميين |
| توظيف التخزين السحابي في العملية التعليمية | رفحاء | طاقم العمادة | ١٤٤٠/٧/٢٠ | اكاديميين |
| التدريس باستخدام التقويم البنائي | رفحاء | طاقم العمادة | ١٤٤٠/٧/٢٠ | اكاديميين |
| سمات القائد الفعال | عرعر | طاقم العمادة | ١٤٤٠/٧/٢٦ | اكاديميين |
| استخدام ملف وورد في البحث العلمي | رفحاء | طاقم العمادة | ١٤٤٠/٧/٢٧ | اكاديميين |
| الاتصال الاداري الفعال | رفحاء | طاقم العمادة | ١٤٤٠/٧/٢٨ | اكاديميين |
| تصميم واعداد الخطة الاستراتيجية الفاعلة | عرعر | طاقم العمادة | ١٤٤٠/٨/٤ | اكاديميين |
| EFFECTIVE IEARNERS ANDTEACHERS | عرعر | طاقم العمادة | ١٤٤٠/٨/٤ | اكاديميين |
| برنامج كلية الاعمال (ندوة تعريف عن هيئة المحامين السعوديين) | عرعر | طاقم العمادة | ١٤٤٠/٨/٩ | اكاديميين |
| توصيف وتقرير المقرر , البرنامج, الخبرة الميدانية | طريف | طاقم العمادة | ١٤٤٠/٨/٢٣ | اكاديميين |

ثانيا: أنشطة العمادة خارج الجامعة:

| النشاط | مكان تنفيذ النشاط | القائم بالتنفيذ بالعمادة | التاريخ | الفئة المستهدفة |
|---------------------------------------|-------------------|--------------------------|-----------|-----------------|
| التميز في العمل الإداري | دبي | وحدة تدريب الإداريين | ١٤٤٠/٢/١٩ | إداريين |
| التخطيط الاستراتيجي وقياس مؤشر الاداء | دبي | وحدة تدريب الاكاديميين | ١٤٤٠/٧/١١ | اكاديميين |
| التخطيط الاستراتيجي وقياس مؤشر الاداء | دبي | وحدة تدريب الاكاديميين | ١٤٤٠/٧/١٧ | اكاديميين |

ثالثا: اتفاقيات التعاون والشراكات:

| الجهة التي تم التوقيع معها | عنوان الاتفاقية | تاريخ الاتفاقية | الهدف من الاتفاقية |
|-------------------------------------|--------------------------------|-----------------|-------------------------------|
| عمادة خدمة المجتمع والتعليم المستمر | عقد تقديم خدمة استشارية وتدريب | ١٤٣٩/٢/١٢ | تقديم خدمات استشارية وتدريبية |



عمادة تقنية المعلومات

مقدمة

أُنشئت عمادة تقنية المعلومات في عام 1431هـ.

الرؤية

الريادة والتميز في مجال التعليم والتعلم والبحث العلمي للتنمية المجتمعية بمعايير عالية وذلك بما يتوافق مع الخطة الإستراتيجية للجامعة و رؤية المملكة 2030

الرسالة

توفير أحدث التقنيات والأنظمة الرقمية والإدارية والأكاديمية ووسائل التواصل الاجتماعي عبر بوابة الخدمات الإلكترونية للجامعة التي تخدم بها منسوبي الجامعة من أعضاء هيئة تدريس وموظفين وطلاب وطالبات وذلك من خلال كوادر إدارية وفنية مؤهلة وتوفير بيئة تحتية متكاملة (معامل وقاعات تدريسية رقمية) من أجل العمل في بيئة رقمية آمنة في جميع قطاعات الجامعة.

الأهداف

1. التحول من التعاملات الوقية الى التعاملات الالكترونية .
2. سرعة انجاز المعاملات وتوفير المعلومات للمستفيد بطريقة آمنة وسهلة .
3. متابعة المعاملات بشكل آمن .
4. إحصاء العمليات الالكترونية ونشر ثقافة المجتمع الالكتروني .
5. المساعدة في سرعة اتخاذ القرار .
6. الربط مع برنامج يسر لتسهيل التعامل مع الجهات الخارجية .
7. تقديم خدمات الكترونية متكاملة لمنسوبي وطلاب الجامعة .

الهيكل التنظيمي:

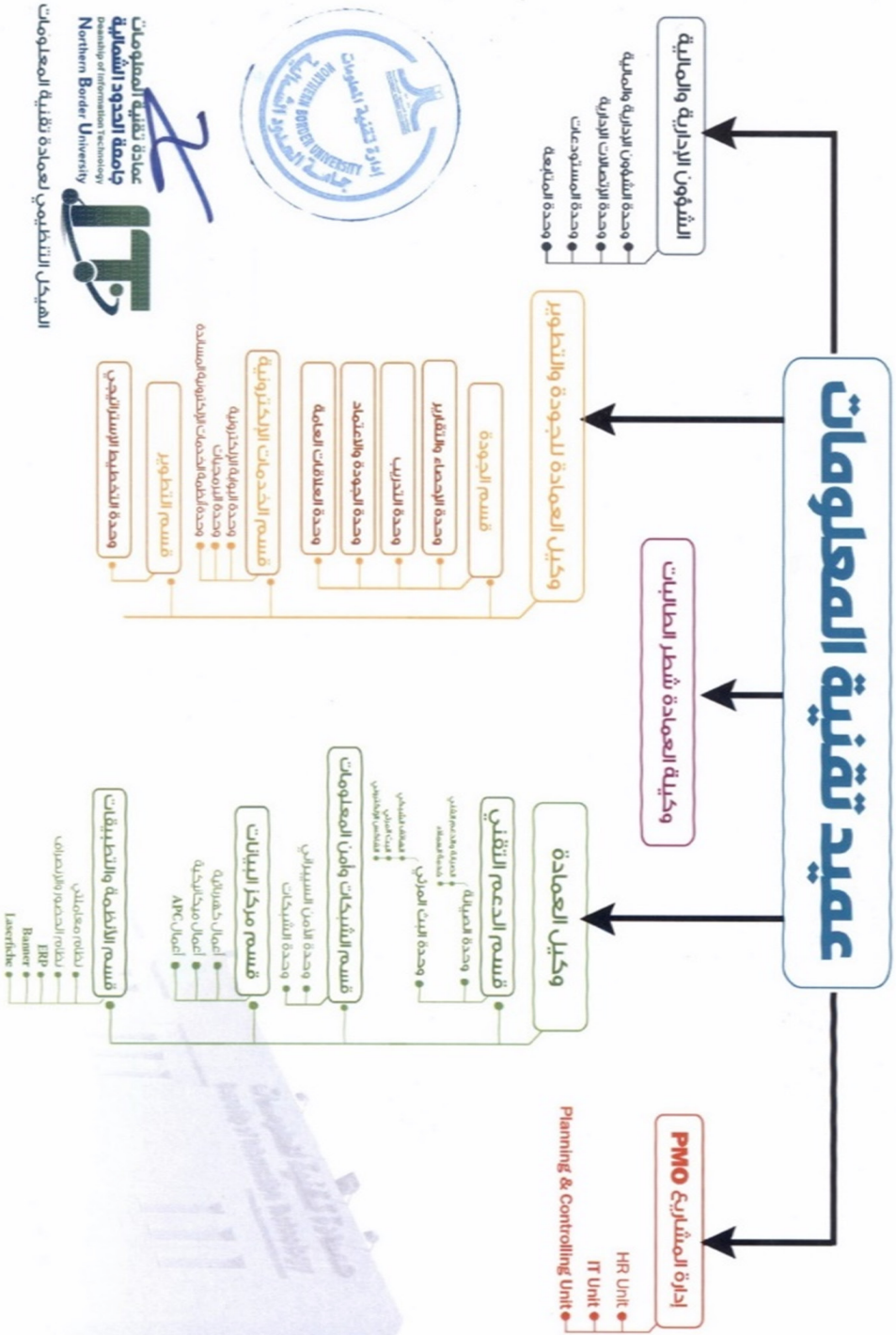

جامعة تقنية المعلومات
جامعة الحدود الشمالية
 Faculty of Information Technology
 Northern Border University
الهيكل التنظيمي لعمادة تقنية المعلومات



بيانات منسوبي العمادة:

| التحويلة الداخلية | البريد الالكتروني | الاسم | المنصب |
|-------------------|------------------------------|---------------------------------|----------------------------|
| ٤١٤١ | falfaraidy@nbu.edu.sa | د.م/ فارس بن عبدالعزيز الفرائضي | العميد |
| ٤٢٤٢ | aalsheikhy@nbu.edu.sa | د. أحمد عبدالله الشخي | وكيل العمادة |
| ٤٦٦٦ | salkhliwi@nbu.edu.sa | د. سلطان صالح الخليوي | وكيل العمادة |
| ٤١٤٢ | Faisal.Alshammari@nbu.edu.sa | م. فيصل غنام الشمري | مدير إدارة تقنية المعلومات |
| ٤١٤٤ | SAIrowaili@nbu.edu.sa | سلمان ثاكب الرويلي | مدير البث المرئي |
| ٤٣٨٨ | Farhan.alrowily@nbu.edu.sa | فرحان الرويلي | دعم فني |
| ٥١٦٦ | salharbi@nbu.edu.sa | سعود فضي الحربي | مدير الخدمات الإلكترونية |
| ٥٤٥٦ | as.alayashi@nbu.edu.sa | عبدالحميد العياشي | مدير الدعم والصيانة |
| ٥٦٥٥ | salman.althaidey@nbu.edu.sa | سلمان مزعل الدايدي | مساعد إداري |
| ٤١٦٠ | m.dusdn@nbu.edu.sa | مد الله ثاني العنزي | مراسل |
| ٥٩٩٦ | oalanazi@nbu.edu.sa | أسامة خنيسر العنزي | مسؤول مجال |
| ٤١٦٨ | Ismail.alessa@nbu.edu.sa | إسماعيل احمد العيسى | فني مختبر |

اولا: انجازات العمادة

1. تدشين نظام معاملي : هو نظام تعاملات الكترونية لتوفير القدرات الاساسية لادارة سير العمل الاداري .
2. الهاتف الشبكي: تمت برمجة وصيانة ما يقارب 430 طلب هاتف شبكي عن طريق برنامج ادمني.
3. السحابة الالكترونية: إنجاز 40 % من مشروع السحابة الالكترونية لانظمة الجامعة وعمل بيئات تجريبية وافتراضية Azure Microsof.
4. الدعم الفني والصيانة: انجاز وانهاء 1301 طلب صيانة على نظام ادمني.
5. مركز البيانات: تم اضافة عدد 20 كبينة لرفع القدرة الاستيعابية لمركز البيانات بنسبة 100%، واطافة 8 وحدات تبريد، و عدد 2 وحدات توزيع طاقة، و 4 وحدات تحكم في الرطوبة.
6. البوابة الالكترونية: تفعيل منظومة الدخول الموحد، واطلاق النسخة التجريبية، و تفعيل تطبيقات الهاتف لبوابة الجامعة الالكترونية.
7. البرامج والتطبيقات: بناء نظام التسجيل الخاص بالدبلومات لعمادة خدمة المجتمع والتعليم المستمر، وبناء نظام خدمة اعادة تعيين كلمة المرور والعديد من الانظمة.

ثانيا: أنشطة العمادة داخل الجامعة:

| النشاط | مكان تنفيذ النشاط | القائم بالتنفيذ بالعمادة | التاريخ | الفئة المستهدفة |
|---|------------------------|--------------------------|------------------------|-------------------------------------|
| إقامة دورات تدريبية للطلاب والطالبات | مركز البيانات بالعمادة | منسوبي المركز | الفصل الصيفي من كل عام | الطلاب والطالبات الذين على وشك تخرج |
| المشاركة في تدريس بعض مقررات الحاسب الآلي | عمادة تقنية المعلومات | منسوبي مركز البيانات | العام الدراسي | طلاب وطالبات قسم الحاسب الآلي |

ثالثا: أنشطة العمادة خارج الجامعة:

| النشاط | مكان تنفيذ النشاط | القائم بالتنفيذ بالعمادة | التاريخ | الفئة المستهدفة |
|---------------------|--------------------|------------------------------|-----------------|---|
| إقامة دورات تدريبية | عمادة خدمة المجتمع | منسوبي عمادة تقنية المعلومات | ١٤٣٩هـ - ١٤٤٠هـ | الموظفين والموظفات بمنطقة الحدود الشمالية |

رابعا: الأدلة الإرشادية والمطبوعات:

| اسم الدليل او المطبوعة | الهدف منه | الفئة المستهدف | المكان المستهدف |
|--|---------------------------|----------------------------------|-----------------|
| دليل الخدمات المقدمة من عمادة تقنية المعلومات | دليل إرشادي | منسوبي الجامعة والطلاب والطالبات | جميع الجامعة |
| دليل نظام مجالس | دليل إرشادي | منسوبي الجامعة | جميع الجامعة |
| دليل استخدام نظام البث المرئي | دليل إرشادي | منسوبي الجامعة | جميع الجامعة |
| دليل استخدام خدمة أوفيس ٣٦٥ | دليل إرشادي | منسوبي الجامعة والطلاب والطالبات | جميع الجامعة |
| دليل استخدام خدمة المعامل الافتراضية لكلية الهندسة | دليل إرشادي | منسوبي الجامعة والطلاب والطالبات | جميع الجامعة |
| دليل استخدام نظام معاملتي | دليل إرشادي | منسوبي الجامعة | جميع الجامعة |
| مطبوعات نظام معاملتي | معلومات عن النظام ومزاياه | منسوبي الجامعة | جميع الجامعة |

مركز الوثائق والمحفوظات

مقدمة

تم انشاء مركز الوثائق والمحفوظات في تاريخ (25/4/1438).

الرؤية

أن يصبح مركزاً متميزاً في الحفاظ على الذاكرة المؤسسية لجامعة الحدود الشمالية.

الرسالة

الإدارة الفعالة لوثائق ومحفوظات جامعة الحدود الشمالية وفق الإجراءات الأرشيفية المحلية والمعايير العالمية بما يكفل سرعة الاهتمام إليها عند الحاجة ويلبي الاحتياجات المعلوماتية للوحدات الإدارية بالجامعة.

الأهداف

1. تطبيق نصوص ومواد نظام المركز الوطني للوثائق والمحفوظات.
2. جمع وثائق جامعة الحدود الشمالية وتصنيفها وتوثيقها وفقاً للوائح الوثائق الصادرة من المركز الوطني.
3. العمل على تهيئة أماكن للحفاظ وتوفير الوسائل المناسبة لذلك.
4. تطوير المركز وذلك بتطبيق النظم الإلكترونية الخاصة بالأرشفة وحفظ الوثائق.
5. توفير الوثائق عند الحاجة إليها.
6. دعم المركز بالموارد البشرية المتخصصة.

الهيكل التنظيمي:

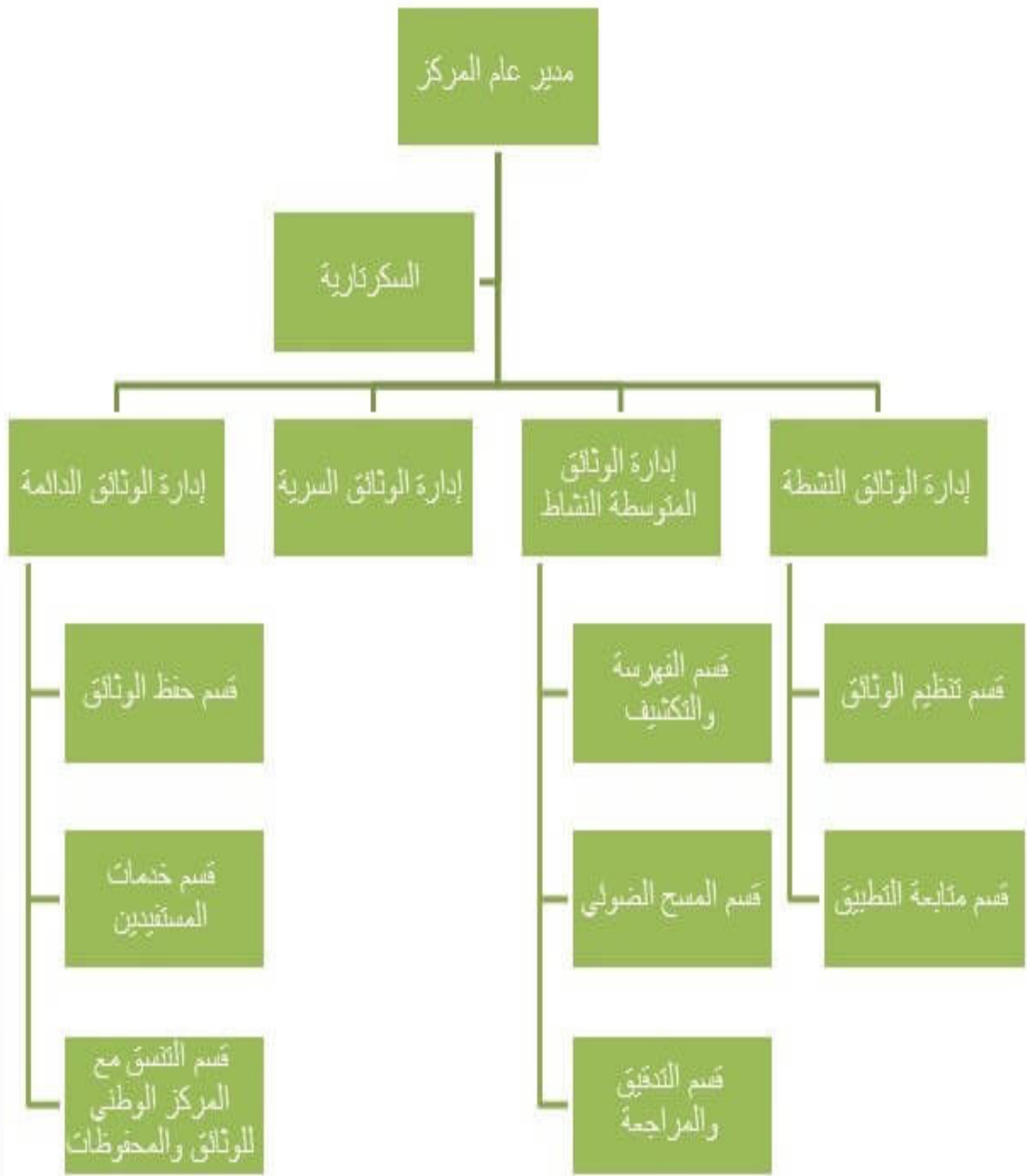

بيانات منسوبي المركز:

| التحويلة الداخلية | البريد الالكتروني | الاسم | المنصب |
|-------------------|---------------------------|--------------------|------------------------------|
| ٥٩٧٣ | malanazy@nbu.edu.sa | أ. مطر رشيد العنزي | رئيس مركز الوثائق والمحفوظات |
| ٤٧١٦ | Abdullahf.Alenazi@nbu.sa | فني دعم مساعد | أ. عبدالله فاضل الحضيري |
| ٤٠١٦ | Marshed.alshammari@nbu.sa | محصل إيرادات | أ. مرشد خليف الشمري |
| | | سكرتير | أ. محمد رضيمان العنزي |
| | | أمين مستودع | أ. عبد العزيز اشريدة |

انجازات المركز:

1. التواصل مع الجهات المختلفة بالجامعة والحصول على الوثائق التخصصية حسب رأي كل جهة.
2. ارسال الوثائق التخصصية لمركز الوثائق والمحفوظات بالرياض.
3. تحديد الهيكل العام للمركز.

**إنجازات الوكالة للعام الجامعي ١٤٣٩ / ١٤٤٠هـ
والمأمول إنجازته ١٤٤٠ / ١٤٤١هـ**

انجازات الوكالة

1. وضع ضوابط لكل من الجوائز التالية:

- جائزة الخدمة المجتمعية.
- جائزة الجودة على المستوى البرامجي.
- جائزة الموظف المثالي.
- جائزة عضو هيئة التدريس.

2. الانتهاء من التالي فيما يخص اللجنة الدائمة لتأمين واستخدام الحاسب الآلي

- اقرار ضوابط لجنة تأمين واستخدام الحاسب الآلي.
- توزيع ما لا يقل عن 400 جهاز حاسب و خمسين الآلة تصوير شبكية.
- اقرار مناقصة لتأمين 500 جهاز حاسب الآلي للجامعة.
- وضع خطة عمل استراتيجية لصرف وتوفير وتحديث الحاسب الآلي وملحقاته.

3. اقرار ضوابط لجنة موقع الجامعة.

4. وضع مقترح إدارة الأمن السيبراني وارساله الى الهيئة الوطنية للأمن السيبراني.

5. القيام بزيارات خارج المنطقة شملت كل من (المركز الوطني للتقويم والاداء، و جامعة الجوف، و وزارة التعليم).

6. اعتماد عشرة دبلومات جديدة لطحها في العام الدراسي 1440هـ/1441هـ.

7. أتمتت دبلوم الموارد البشرية وطرحه على مستوى فروع الجامعة.

8. الانتهاء من برنامج طور.

9. التعاقد مع هيئة تقويم التعليم والتدريب/المركز الوطني للتقويم والاعتماد الأكاديمي لمشروع الدراسة التقييمية للاعتماد المؤسسي والبرامجي للجامعة.

10. متابعة وتقويم تنفيذ مشروعات وبرامج الخطة الاستراتيجية.

11. تأهيل وتدريب بعض العمادات التابعة للوكالة للحصول على المواصفة ISO 9001:2015 .

12. طرح مشروع تأهيل وتدريب عدد من البرامج والتي لم تتقدم للاعتماد لتأهيلها وتجهيزها للتقدم للاعتماد البرامجي.

13. تحضير قاعدة بيانات تشمل كل من (طلاب - أعضاء هيئة تدريس - موظفين - التدريب - المؤتمرات - المستفيدين...الخ) للفترة ما بين عام 1434 وحتى تاريخه.

14. العمل على حساب مؤشرات أداء الخطة الاستراتيجية الأولي للجامعة 1435هـ/1440هـ.

المأمول انجازه

1. الحصول على لاعتماد المؤسسي.
2. الحصول على الاعتماد البرامجي لخمسة برامج.
3. متابعة عمادة تقنية المعلومات استعداد للحصول على ISO.
4. الاستمرار في متابعة وتقييم تنفيذ مشروعات وبرامج الخطة الاستراتيجية.
5. الاستعداد لخلف خطة استراتيجية جديدة تتماشى ورؤية 2030.
6. تطوير الكادر الاداري بالجامعة.
7. الاستمرار في طرح برامج مجتمعية هادفة.
8. العمل على خطة شاملة لأتمتة مقررات الجامعة وطرحها الكترونيا.
9. الانتهاء من ضوابط التعليم الالكتروني والتعليم عن بعد.
10. العمل على تحقيق متطلبات QS.
11. الانتهاء من وضع ضوابط جوائز التميز المختلفة.

فريق الإعداد و التنسيق
الأستاذ الدكتور/ خلف بن مطلق الشمري
الأستاذ الدكتور / إيهاب صبري محمد

تصميم و إخراج
الدكتور / محمود أحمد البواليز



2007 - ١٤٢٨

جامعة الحدود الشمالية
NORTHERN BORDER UNIVERSITY



(014) 6614298



vpdqcs@nbu.edu.sa